

# TRANSDUCER

変換器カタログ



## 安全上のご注意

本カタログ記載の製品を安全にご使用いただくために、以下の事項を必ずお守りください。  
また、取扱説明書を添付している製品は、ご使用前に必ずよくお読みください。



## 感電注意

感電の恐れがありますので、接続時は次の事項をお守りください。

- ・ 供給電源（又は補助電源）を有する製品は電源端子へ接続する時は活線状態で行わないでください。
- ・ 通電中は端子に触れないでください。
- ・ 端子への接続は、緩みのないようしっかりと締め付けてください。  
端子ねじの締め付けトルクは「取付について」の適正値を参照してください。
- ・ 電力トランスデューサなどでCTと組み合わせる場合は、CTの2次側は必ず確実に接続してください。  
2次側を開放すると高電圧が発生し、焼損、火災の原因となります。



## 禁止

次のような場所では使用しないでください。故障、誤動作等のトラブルの原因となります。

- ・ 動作周囲温度の範囲を越える場所。
- ・ 湿度90%RH以上、又は結露する場所。
- ・ 雨、水滴、日光が直接当たる場所。
- ・ 振動、衝撃が常時加わったり、又は大きい場所。
- ・ ほこり、腐食性ガスが多い場所。
- ・ 外来ノイズ、電波、静電気の発生が多い場所。

## 取付について

取付けする時は、次の事項をお守りください。

- ・ 変換器の取付けは、DINレール（端子台付のみ）又は、取付けねじで行います。

取付けねじは端子台又はケースの取付穴に合ったサイズを選定の上、次の適正値を参考にして締め付けて下さい。

ねじ、金具	適正締め付トルク (N・m)	
	パネル取付	端子配線
M2.3	0.21 ~ 0.27	—
M3	0.36 ~ 0.48	0.36 ~ 0.48
M4	0.82 ~ 1.11	0.74 ~ 0.88
M5	1.59 ~ 2.16	1.2 ~ 1.3

## 接続について

接続する時は、カタログ、取扱説明書等の接続図により正確確実に配線してください。

なお、安全のために接続は電気工事、配線等の専門の技術を有する人が行ってください。

- ・ 端子への接続は、端子サイズと電流量に適合した圧着端子をご使用ください。

### ●RoHS指令の含有規制について

当社はRoHS指令の特定有害物質含有規制への対応を推進しております。

対応状況につきましてはホームページ「RoHS指令 含有規制対応製品一覧」をご覧ください。

# 変換器／ディテクトリレー／Modbus 変換器

セレクションガイド	2
概要・機種一覧	3
変換器使用例	4
7200ハーフサイズ変換器	5
7500ローコスト変換器	15
7600高速応答・2出力変換器	29
7920省スペース変換器	39
2400ディテクトリレー(警報設定器)	61
2601Modbus変換器	65
生産中止機種のお知らせ	68
ご注文に際して	69

# 変換器 / ディテクトリレー (警報設定器) / Modbus変換器

## 7200シリーズ ハーフサイズ変換器

	形名	品名	ページ
	7212	DCトランスデューサ	6
	7216	高速DCトランスデューサ	7
	7222	カップルトランスデューサ	8
	7242	ACTランスデューサ	9
	7252	ディストリビュータ	10
	7262	ポテンショメータトランスデューサ	11
	7275	パルスアイソレータ	12

## 7920シリーズ 省スペース変換器

	形名	品名	ページ
	792A	交流電流トランスデューサ	40
	792V	交流電圧トランスデューサ	41
	792W	電力トランスデューサ	42
	792WH	パルス出力付電力トランスデューサ	46
	792WP	パルス出力形電力量センサ	48
	792WV	無効電力トランスデューサ	50
	792P	位相角トランスデューサ	52
	792SP	力率トランスデューサ	55
	792F	周波数トランスデューサ	58

## 7500シリーズ ローコスト変換器

	形名	品名	ページ
	7512	DCトランスデューサ	16
	7516	高速DCトランスデューサ	17
	7522	カップルトランスデューサ	18
	7532	RTDトランスデューサ	19
	7542	ACTランスデューサ	20
	7551	ディストリビュータ	21
	7552	ディストリビュータ	22
	7562	ポテンショメータトランスデューサ	23
	7592	D/Aコンバータ(スケールリング機能付)	24

## 2400ディテクトリレーシリーズ

	形名	品名	ページ
	2400	ディテクトリレー (警報設定器) (直流、交流入力)	62

## 7600シリーズ 高速応答・2出力変換器

	形名	品名	ページ
	7612	DCトランスデューサ	30
	7616	高速DCトランスデューサ	31
	7622	カップルトランスデューサ	32
	7632	RTDトランスデューサ	33
	7642	ACTランスデューサ	34
	7652	ディストリビュータ	35
	7662	ポテンショメータトランスデューサ	36
	7672	パルストランスデューサ	37

## 2601 Modbus変換器

	形名	品名	ページ
	2601	Modbus コンバーター	66



## 7200series ハーフサイズ変換器

6～13

7200 seriesは、幅28.5mmのコンパクト・省スペース設計のプラグインタイプ変換器です。本器は、全機種高速対応タイプで標準応答速度200msec、最速は150 $\mu$ sまで対応します。電源は、ACが85～264Vのフリー電源対応で、DCは20～30V用および90～170V用を用意しています。



## 7500series ローコスト変換器

16～27

7500 seriesは、各種入力を直流電流や直流電圧に変換するローコストタイプの絶縁信号変換器です。高精度光結合方式のアイソレータの採用により、精度と信頼性の向上を図っています。取り付けはDINレールにワンタッチで脱着できるプラグイン方式を採用していますので、取付工数を削減できます。



## 7600series 高速応答・2出力変換器

30～38

7600 seriesは、絶縁した2出力、高速応答タイプ変換器です。本器は、直流入力やディストリビュータは応答速度5ms、サーモカップルやRTD入力は応答速度25msなど全機種、高速応答タイプの高精度変換器です。1出力タイプおよび2出力タイプを標準化していますので、ユーザーコストの削減ならびに専有面積の縮小化が図れます。



## 7920series 省スペース変換器

40～59

7920 seriesは、8種類の測定要素をカバーする電力用トランスデューサです。



## 2400series ディテクトリレー (警報設定器)

62～64

2400のディテクトリレーseriesは、当社従来品比約1/2のハーフサイズプラグインケースを採用した、コンパクトなディテクトリレーです。多様な設定を前面スイッチで行え、操作性、コストパフォーマンスに優れています。各種機器・装置の異常検出や保護、温度制御、多点制御に適しています。



## 2601 Modbus変換器

66～67

2601は、市販のModbus TCPまたはModbus RTUをサポートしている機器と接続して、本器で計測したデータを収集したり、本器の状態を制御することができる信号変換器です。入力5点、出力2点のデジタル入出力に加え、4点の独立したアナログ入力を備えます。

# 変換器使用例

## ●DCトランスデューサ

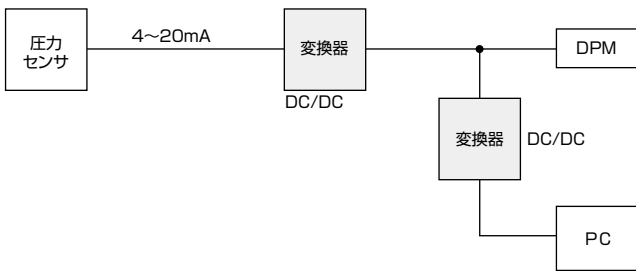

## ●ポテンシオメータトランスデューサ

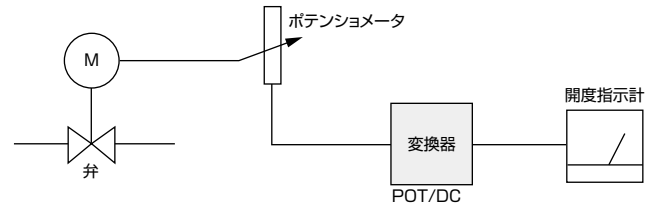

## ●カップルトランスデューサ

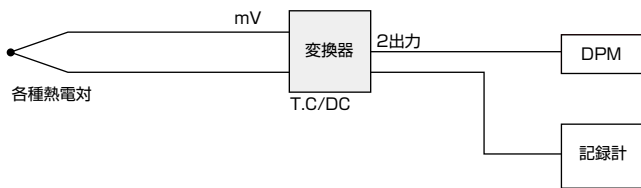

## ●パルストランスデューサ

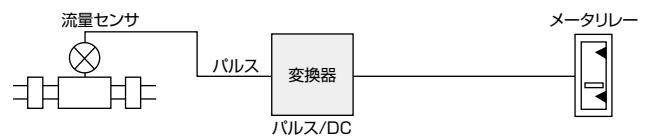

## ●RTDトランスデューサ

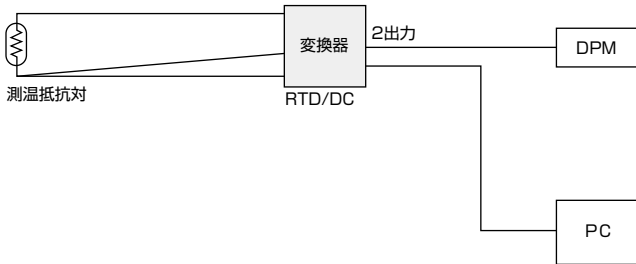

## ●DC/パルストランスデューサ

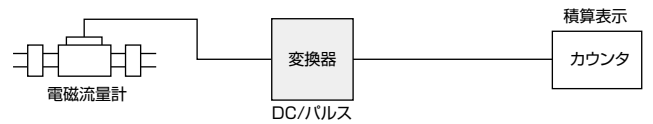

## ●ACTランスデューサ

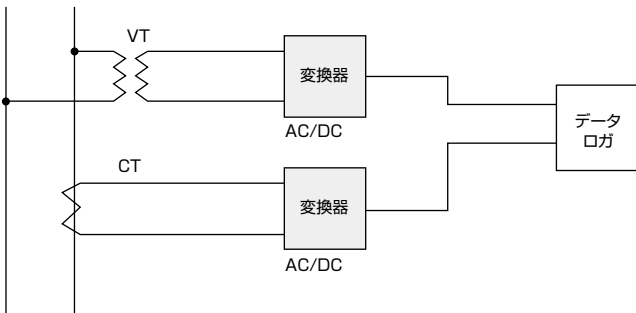

## ●Modbus変換器

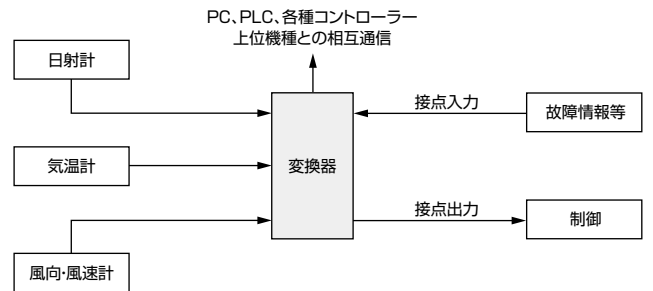

## ●ディストリビュータ

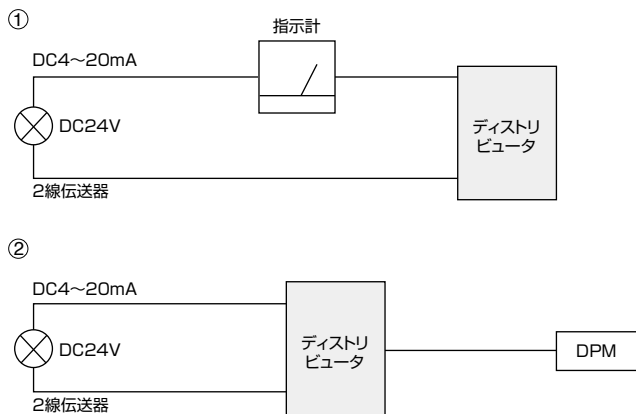

# 7200シグナルトランスデューサ

---

DCトランスデューサ 7212 .....	6
高速DCトランスデューサ 7216 .....	7
カップルトランスデューサ 7222 .....	8
ACトランスデューサ 7242 .....	9
ディストリビュータ 7252 .....	10
ポテンシオメータトランスデューサ 7262 .....	11
パルスアイソレータ 7275 .....	12
7200シリーズ外形図 .....	13

# 7212

## DCトランスデューサ(直流電圧・直流電流絶縁信号変換器)

### 形名

7212-□ - □ - □ - □  
 ① ② ③ ④

#### ①入力信号

- |                                   |                                       |
|-----------------------------------|---------------------------------------|
| 01: DC 0~ 10mV                    | 15: DC ± 10V                          |
| 02: DC 0~100mV                    | 10: 上記以外のDC±電圧入力<br>(±10mV以上±200V以下)  |
| 03: DC 0~ 1 V                     | 23: DC 0~ 1mA                         |
| 04: DC 0~ 5 V                     | 29: DC 4~20mA                         |
| 05: DC 0~ 10 V                    | 20: 上記以外のDC電流入力<br>(100μA以上20mA以下)    |
| 09: DC 1~ 5 V                     | 30: 上記以外のDC±電流入力<br>(±100μA以上±20mA以下) |
| 00: 上記以外のDC電圧入力<br>(10mV以上200V以下) |                                       |
| 13: DC ± 1V                       |                                       |
| 14: DC ± 5V                       |                                       |

#### ②出力信号

- |                                  |                                     |
|----------------------------------|-------------------------------------|
| 01: DC 0~ 10mV                   | 14: DC ± 5V                         |
| 02: DC 0~100mV                   | 15: DC ± 10V                        |
| 03: DC 0~ 1 V                    | 10: 上記以外のDC±電圧出力<br>(±10mV以上±10V以下) |
| 04: DC 0~ 5 V                    | 23: DC 0~ 1mA                       |
| 05: DC 0~ 10 V                   | 29: DC 4~20mA                       |
| 09: DC 1~ 5 V                    | 20: 上記以外のDC電流出力<br>(100μA以上20mA以下)  |
| 00: 上記以外のDC電圧出力<br>(10mV以上10V以下) |                                     |
| 13: DC ± 1V                      |                                     |

#### ③電源電圧

- A: AC 100~240V  
 C: DC 100V  
 9: DC 24V

#### ④応答速度(0→90%)

- ブランク: 200ms以下  
 F: 5ms以下

### 入力仕様

入力信号	入力インピーダンス
DC 0~ 10mV	1MΩ以上
DC 0~100mV	
DC 0~ 1 V	
DC 0~ 5 V	
DC 0~ 10 V	
DC 1~ 5 V	
DC ± 1 V	
DC ± 5 V	
DC ± 10 V	約100Ω
DC 0~ 1mA	約5Ω
DC 4~ 20mA	

### 出力仕様

出力信号	出力インピーダンス	許容負荷抵抗
DC 0~ 10mV	約10Ω	10kΩ以上
DC 0~100mV	約100Ω	100kΩ以上
DC 0~ 1 V	0.1Ω以下	100Ω以上
DC 0~ 5 V		500Ω以上
DC 0~ 10 V		1kΩ以上
DC 1~ 5 V		500Ω以上
DC ± 1 V		2.5kΩ以上
DC ± 5 V		5kΩ以上
DC 0~ 1mA	5MΩ以上	0~15kΩ
DC 4~ 20mA		0~750Ω

### 一般仕様

許容差	±0.1% of SPAN at 23°C
温度特性	±150ppm/°C
出力調整範囲	ZERO: ±3%以上 of SPAN SPAN: ±5%以上 of SPAN
絶縁抵抗	入力-出力-電源各間 DC 500Vにて100MΩ以上
耐電圧	入力-出力-電源各間 AC2000V 1分間 端子-括-外箱間 AC2000V 1分間
電源電圧許容範囲	AC85~250V(50/60Hz) DC90~170V DC20~ 30V
消費電力	AC100~240V 5VA以下 DC110V 30mA以下 DC 24V 90mA以下
動作周囲温度	-5~55°C
保存温度	-20~70°C
質量	本体: 約120g 端子台: 約 40g

### ブロック図

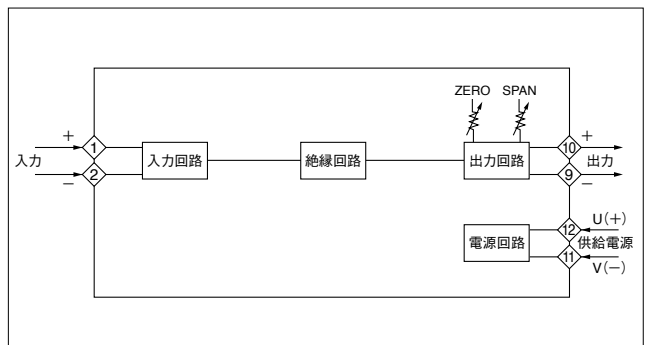

# 7216

## 高速DCトランスデューサ (直流電圧・直流電流絶縁信号変換器)

### 形名

7216 - □ - □ - □  
 ①      ②      ③

#### ①入力信号

- |                                    |  |
|------------------------------------|--|
| 01 : DC 0~ 10mV                    | 15 : DC ± 10V                          |
| 02 : DC 0~100mV                    | 10 : 上記以外のDC±電圧入力<br>(±10mV以上±200V以下)  |
| 03 : DC 0~ 1 V                     | 23 : DC 0~ 1mA                         |
| 04 : DC 0~ 5 V                     | 29 : DC 4~20mA                         |
| 05 : DC 0~ 10 V                    | 20 : 上記以外のDC電流入力<br>(100μA以上20mA以下)    |
| 09 : DC 1~ 5 V                     | 30 : 上記以外のDC±電流入力<br>(±100μA以上±20mA以下) |
| 00 : 上記以外のDC電圧入力<br>(10mV以上200V以下) |  |
| 13 : DC ± 1V                       |  |
| 14 : DC ± 5V                       |  |

#### ②出力信号

- |                                   |                                      |
|-----------------------------------|--------------------------------------|
| 01 : DC 0~ 10mV                   | 14 : DC ± 5V                         |
| 02 : DC 0~100mV                   | 15 : DC ± 10V                        |
| 03 : DC 0~ 1 V                    | 10 : 上記以外のDC±電圧出力<br>(±10mV以上±10V以下) |
| 04 : DC 0~ 5 V                    | 23 : DC 0~ 1mA                       |
| 05 : DC 0~ 10 V                   | 29 : DC 4~20mA                       |
| 09 : DC 1~ 5 V                    | 20 : 上記以外のDC電流出力<br>(100μA以上20mA以下)  |
| 00 : 上記以外のDC電圧出力<br>(10mV以上10V以下) |                                      |
| 13 : DC ± 1V                      |                                      |

#### ③電源電圧

- A : AC 100~240V  
 C : DC 110V  
 9 : DC 24V

### 一般仕様

許容差	±0.1% of SPAN at 23°C
温度特性	±150ppm/°C
応答速度	150μ以下 (0→90%)
出力調整範囲	ZERO : ±3%以上 of SPAN SPAN : ±5%以上 of SPAN
絶縁抵抗	入力-出力-電源各間 DC 500Vにて100MΩ以上
耐電圧	入力-出力-電源各間 AC2000V 1分間 端子一括-外箱間 AC2000V 1分間
電源電圧許容範囲	AC85~250V (50/60Hz) DC90~170V DC20~ 30V
消費電力	AC100~240V 5VA以下 DC110V 30mA以下 DC 24V 90mA以下
動作周囲温度	-5~55°C
保存温度	-20~70°C
質量	本体 : 約120g 端子台 : 約 40g

### ブロック図

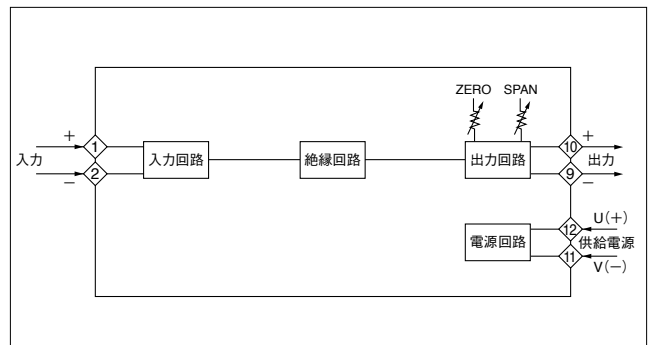

### 入力仕様

入力信号	入力インピーダンス
DC 0~ 10mV	1MΩ 以上
DC 0~100mV	
DC 0~ 1 V	
DC 0~ 5 V	
DC 0~ 10 V	
DC 1~ 5 V	
DC ± 1 V	
DC ± 5 V	
DC ± 10 V	
DC 0~ 1mA	約100Ω
DC 4~ 20mA	約5Ω

### 出力仕様

出力信号	出力インピーダンス	許容負荷抵抗
DC 0~ 10mV	約10Ω	10kΩ 以上
DC 0~100mV	約100Ω	100kΩ 以上
DC 0~ 1 V	0.1Ω 以下	100Ω 以上
DC 0~ 5 V		500Ω 以上
DC 0~ 10 V		1kΩ 以上
DC 1~ 5 V		500Ω 以上
DC ± 1 V		2.5kΩ 以上
DC ± 5 V		5kΩ 以上
DC 0~ 1mA	5MΩ 以上	0~15kΩ
DC 4~ 20mA		0~750Ω

# 7222

## カップルトランスデューサ(熱電対絶縁信号変換器)

### 形名

7222 - □ - □ - □ - □  
 ① ② ③ ④

#### ①入力信号

1E : R 0~1400℃※	46 : J 0~150℃
28 : K 0~ 300℃	47 : J 0~200℃
29 : K 0~ 400℃	49 : J 0~400℃
2A : K 0~ 500℃	55 : T 0~100℃
2B : K 0~ 600℃	56 : T 0~150℃
2C : K 0~1000℃	57 : T 0~200℃
2D : K 0~1200℃	58 : T 0~300℃
37 : E 0~ 200℃	※許容差は400~1400℃の範囲に適用します。
45 : J 0~ 100℃	

#### ②出力信号

01 : DC 0~ 10mV	14 : DC ± 5V
02 : DC 0~100mV	15 : DC ± 10V
03 : DC 0~ 1 V	10 : 上記以外のDC±電圧出力 (±10mV以上±10V以下)
04 : DC 0~ 5 V	23 : DC 0~ 1mA
05 : DC 0~ 10 V	29 : DC 4~20mA
09 : DC 1~ 5 V	20 : 上記以外のDC電流出力 (100μA以上20mA以下)
00 : 上記以外のDC電圧出力 (10mV以上10V以下)	
13 : DC ± 1V	

#### ③電源電圧

A : AC 100~240V
C : DC 110V
9 : DC 24V

#### ④応答速度 (0→90%)

ブランク : 200ms以下
F : 25ms以下

### 一般仕様

入力信号	各種熱電対(R、K、E、J、T) 許容外部抵抗500Ω以下
バーンアウト	入力開放時 出力オバースケール(オプションにてダウンスケール可)
冷接点補償精度	K、E、J、Tセンサ : ±0.5℃ Rセンサ : ±1℃ (0~40℃にて)
許容差	±0.3% of SPAN at 23℃
温度特性	±150ppm/℃
出力調整範囲	ZERO : ±3%以上 of SPAN SPAN : ±5%以上 of SPAN
絶縁抵抗	入力-出力-電源各間 DC 500Vにて100MΩ以上
耐電圧	入力-出力-電源各間 AC2000V 1分間 端子一括-外箱間 AC2000V 1分間
電源電圧許容範囲	AC85~250V (50/60Hz) DC90~170V DC20~ 30V
消費電力	AC100~240V 5VA以下 DC110V 30mA以下 DC 24V 90mA以下
動作周囲温度	-5~55℃
保存温度	-20~70℃
質量	本体 : 約120g 端子台 : 約 40g

### 出力仕様

出力信号	出力インピーダンス	許容負荷抵抗
DC 0~ 10mV	約10Ω	10kΩ以上
DC 0~100mV	約100Ω	100kΩ以上
DC 0~ 1 V	0.1Ω以下	100Ω以上
DC 0~ 5 V		500Ω以上
DC 0~ 10 V		1kΩ以上
DC 1~ 5 V		500Ω以上
DC ± 1 V		2.5kΩ以上
DC ± 5 V		5kΩ以上
DC 0~ 1mA	5MΩ以上	0~15kΩ
DC 4~ 20mA		0~750Ω

### ブロック図

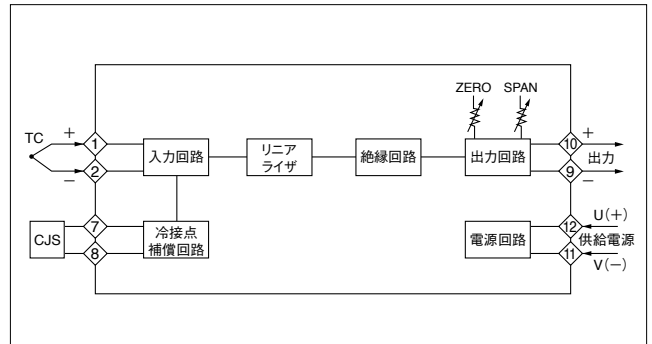

# 7242

## ACトランスデューサ (交流電圧・交流電流絶縁信号変換器)

### 形名

7242 -    -    -     
①      ②      ③

#### ①入力信号

- 43 : AC 0~110V<sup>(注)</sup>
- 44 : AC 0~150V
- 45 : AC 0~220V<sup>(注)</sup>
- 46 : AC 0~300V
- 53 : AC 0~ 1A
- 54 : AC 0~ 5A

(注) 入力AC100V及びAC200Vの時、  
 定格出力が出力されます。

#### ②出力信号

- |                                   |   |
|-----------------------------------|---|
| 01 : DC 0~ 10mV                   | 23 : DC 0~ 1mA                            |
| 02 : DC 0~100mV                   | 29 : DC 4~20mA                            |
| 03 : DC 0~ 1 V                    | 20 : 上記以外のDC電流出力<br>(100 $\mu$ A以上20mA以下) |
| 04 : DC 0~ 5 V                    |   |
| 05 : DC 0~ 10 V                   |   |
| 09 : DC 1~ 5 V                    |   |
| 00 : 上記以外のDC電圧出力<br>(10mV以上10V以下) |   |

#### ③電源電圧

- A : AC100~240V
- C : DC110V
- 9 : DC 24V

### 入力仕様

入力信号	入力損失
AC 0~110V	0.5V A 以下
AC 0~150V	
AC 0~220V	
AC 0~300V	
AC 0~ 1A	1V A 以下
AC 0~ 5A	

### 出力仕様

出力信号	出力インピーダンス	許容負荷抵抗
DC 0~ 10mV	約10 $\Omega$	10k $\Omega$ 以上
DC 0~100mV	約100 $\Omega$	100k $\Omega$ 以上
DC 0~ 1 V	0.1 $\Omega$ 以下	100 $\Omega$ 以上
DC 0~ 5 V		500 $\Omega$ 以上
DC 0~ 10 V		1k $\Omega$ 以上
DC 1~ 5 V		500 $\Omega$ 以上
DC $\pm$ 1 V		2.5k $\Omega$ 以上
DC $\pm$ 5 V		5k $\Omega$ 以上
DC 0~ 1mA	5M $\Omega$ 以上	0~15k $\Omega$
DC 4~ 20mA		0~750 $\Omega$

### 一般仕様

入力条件	定格周波数 45~65Hz 正弦波入力
許容差	$\pm 0.3\%$ of SPAN at 23 $^{\circ}$ C
応答速度	0.5s以下 (0 $\rightarrow$ 90%)
温度特性	$\pm 150$ ppm/ $^{\circ}$ C
出力調整範囲	ZERO : $\pm 3\%$ 以上 of SPAN SPAN : $\pm 5\%$ 以上 of SPAN
絶縁抵抗	入力-出力-電源各間 DC 500V 100M $\Omega$ 以上
耐電圧	入力-出力-電源各間 AC2000V 1分間 端子一括-外箱間 AC2000V 1分間
電源電圧許容範囲	AC85~250V DC20~ 30V DC90~170V
消費電力	AC100~240V 9.5VA以下 DC110V 25mA以下 DC 24V 130mA以下
動作周囲温度	- 5~55 $^{\circ}$ C
保存温度	-20~70 $^{\circ}$ C
質量	本体 : 約160g 端子台 : 約 40g

### ブロック図

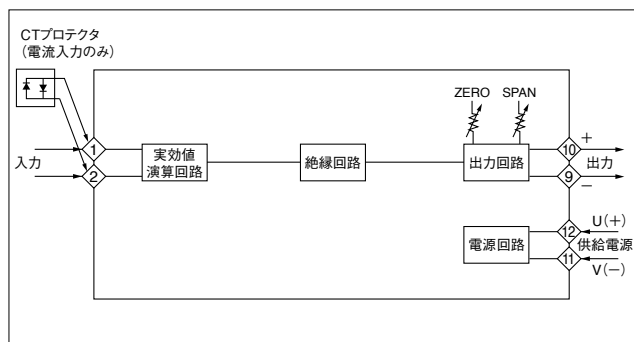

# 7252 ディストリビュータ(絶縁形2線伝送器用ディストリビュータ)

## 形名

7252 - □ - □  
① ②

### 入力信号

DC4~20mA(入力抵抗 約250Ω)

#### ①出力信号

01: DC 0~ 10mV	13: DC ± 1V
02: DC 0~100mV	14: DC ± 5V
03: DC 0~ 1 V	15: DC ± 10V
04: DC 0~ 5 V	10: 上記以外のDC±電圧出力 (±10mV以上±10V以下)
05: DC 0~ 10 V	23: DC 0~ 1mA
09: DC 1~ 5 V	29: DC 4~20mA
00: 上記以外のDC電圧出力 (10mV以上10V以下)	20: 上記以外のDC電流出力 (100μA以上20mA以下)

#### ②電源電圧

A: AC100~240V
C: DC110V
9: DC 24V

## 一般仕様

許容差	±0.1% of SPAN at 23°C
応答速度	200ms以下(0→90%)
温度特性	±150ppm/°C
出力調整範囲	ZERO: ±3%以上 of SPAN SPAN: ±5%以上 of SPAN
電源電圧許容範囲	AC85~250V DC20~ 30V DC90~170V
絶縁抵抗	入力-出力-電源各間 DC 500V 100MΩ以上
耐電圧	入力-出力-電源各間 AC2000V 1分間 端子一括-外箱間 AC2000V 1分間
消費電力	AC100~240V 9.5VA以下 DC110V 25mA以下 DC 24V 130mA以下
動作周囲温度	- 5~55°C
保存温度	-20~70°C
質量	本体: 約160g 端子台: 約 40g

## 出力仕様

出力信号	出力インピーダンス	許容負荷抵抗
DC 0~ 10mV	約10Ω	10kΩ以上
DC 0~100mV	約100Ω	100kΩ以上
DC 0~ 1 V	0.1Ω以下	100Ω以上
DC 0~ 5 V		500Ω以上
DC 0~ 10 V		1kΩ以上
DC 1~ 5 V		500Ω以上
DC ± 1 V	5MΩ以上	500Ω以上
DC ± 5 V		2.5kΩ以上
DC ± 10 V		5kΩ以上
DC 0~ 1mA	5MΩ以上	0~15kΩ
DC 4~ 20mA		0~750Ω

## 出力定格

出力定格	DC24V <sup>+3V</sup> <sub>-1V</sub> (負荷変動、電源電圧変動含む)
最大電流	DC22mA
短絡電流	DC35mA以下

## ブロック図

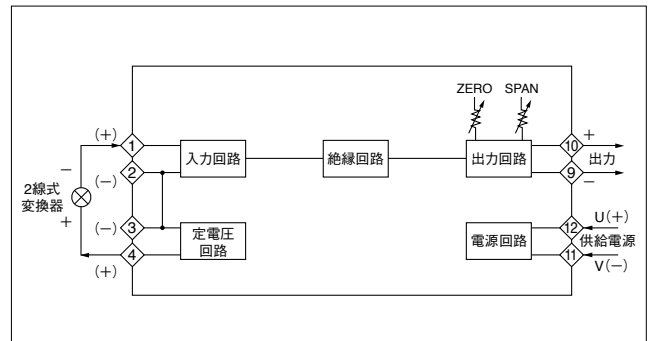

# 7262

## ポテンシオメータトランスデューサ (ポテンシオメータ絶縁信号変換器)

### 形名

7262 -    -    -     
           ①      ②      ③

### ●入力

ポテンシオメータの抵抗値 (100Ω~10kΩ)

#### ①出力信号

- |                                  |                                     |
|----------------------------------|-------------------------------------|
| 01: DC 0~ 10mV                   | 13: DC ± 1V                         |
| 02: DC 0~100mV                   | 14: DC ± 5V                         |
| 03: DC 0~ 1 V                    | 15: DC ± 10V                        |
| 04: DC 0~ 5 V                    | 10: 上記以外のDC±電圧出力<br>(±10mV以上±10V以下) |
| 05: DC 0~ 10 V                   | 23: DC 0~ 1mA                       |
| 09: DC 1~ 5 V                    | 29: DC 4~20mA                       |
| 00: 上記以外のDC電圧出力<br>(10mV以上10V以下) | 20: 上記以外のDC電流出力<br>(100μA以上20mA以下)  |

#### ②電源電圧

- A: AC100~240V  
 C: DC110V  
 9: DC 24V

#### ③応答速度 (0→90%)

- ブランク: 200ms以下  
 F : 5ms以下

### 入力仕様

入 力: ポテンシオメータの抵抗値 (100Ω~10kΩ)

### 出力仕様

出力信号	出力インピーダンス	許容負荷抵抗
DC 0~ 10mV	約10Ω	10kΩ以上
DC 0~100mV	約100Ω	100kΩ以上
DC 0~ 1 V	0.1Ω以下	100Ω以上
DC 0~ 5 V		500Ω以上
DC 0~ 10 V		1kΩ以上
DC 1~ 5 V		500Ω以上
DC ± 1 V		2.5kΩ以上
DC ± 5 V	5MΩ以上	5kΩ以上
DC ± 10 V		0~15kΩ
DC 0~ 1mA		0~750Ω
DC 4~ 20mA		

### 出力信号の調整範囲

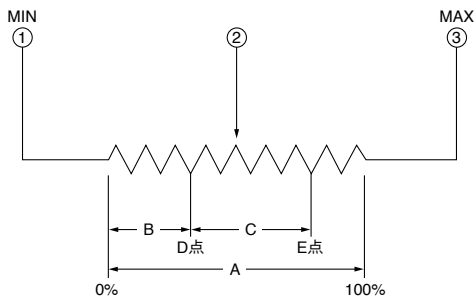

- A: ポテンシオメータの入力抵抗値 (0~100%)  
 B: ZEROカット範囲  
 C: 測定範囲  
 D: 測定範囲の最小値 (0~50%)  
 E: 測定範囲の最大値 (0~50%) + (50~100%) 但し  $E \leq 100\%$   
 (注) ZERO調整を先に行いその後SPAN調整を行えば相互干渉は受けません。

### 一般仕様

許容差	±0.1% of SPAN at 23°C
温度特性	±150ppm/°C
ポテンシオメータの 入力供給電圧	0.5V
出力調整範囲	ZERO: 入力抵抗値の 0~ 50% SPAN: 入力抵抗値の50~100%
絶縁抵抗	入力-出力-電源各間 DC 500Vにて100MΩ以上
耐電圧	入力-出力-電源各間 AC2000V 1分間 端子一括-外箱間 AC2000V 1分間
電源電圧許容範囲	AC85~264V (50/60Hz) DC90~170V DC20~ 30V
消費電力	AC100~240V 5VA以下 DC110V 30mA以下 DC 24V 90mA以下
動作周囲温度	-5~55°C
保存温度	-20~70°C
質量	本体: 約120g 端子台: 約 40g

### ブロック図

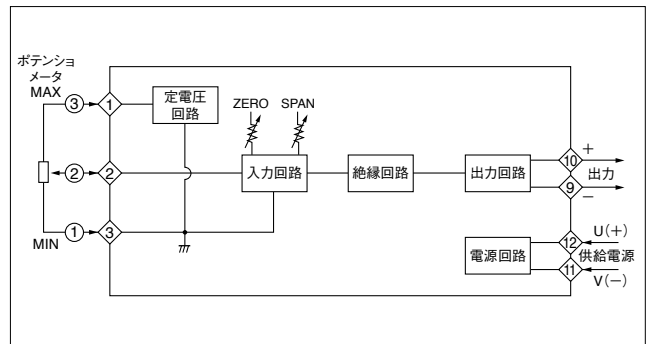

# 7275

## パルスアイソレータ(パルス絶縁信号変換器)

### 形名

7275-□-□-□-□  
 ① ② ③ ④

- ①入力信号 1: ON-OFFパルス  
2: 電圧パルス
- ②センサ電源 1: DC12V±10% 50mA  
2: DC24V±10% 50mA
- ③電源電圧 A: AC100~240V (50/60Hz)  
C: DC110V
- ④出力理論 N: 非反転  
R: 反転

### 一般仕様

測定周波数	最高周波数 10kHz
出力応答時間	出力パルスの立下り…約5μs 出力パルスの立上り…負荷により変動します
絶縁抵抗	入力-出力-電源各間 DC 500V 100MΩ以上
耐電圧	入力-出力-電源各間 AC2000V 1分間
消費電力	AC100~240V 7.5VA以下 DC110V 30mA以下
電源電圧許容範囲	AC 85~250V DC90~170V
動作周囲温度	-5~55℃
動作周囲湿度	30~90%RH(結露しないこと)
保存温度	-20~70℃
質量	本体: 約140g 端子台: 約40g

### 入力仕様

#### 入力信号

- 1: ON-OFFパルス(オープンコレクタ)
- 検出電圧、電流: DC5V 10mA
- 検出レベル: Hi 3V以上 Lo 1V以下
- パルス幅: 10μs以上

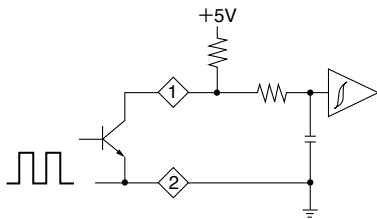

- 2: 電圧パルス(直流電圧パルス 矩形波)
- 入力信号電圧: 5V以上 150V以下
- 入力抵抗: 約100kΩ
- 検出レベル: Hi 5V以上 Lo 1V以下

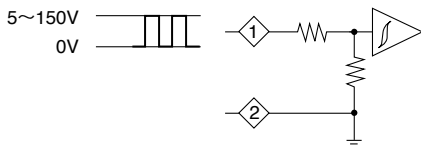

### 出力仕様

#### 出力信号

- オープンコレクタ出力(NPN)
- 出力定格: DC30V、50mA(最大)
- 残留電圧: 出力側負荷電圧DC5Vのとき……残留電圧1.5V以下  
出力側負荷電圧DC12Vのとき……残留電圧2V以下  
出力側負荷電圧DC24Vのとき……残留電圧3V以下
- パルス幅: 入力パルスと同等

#### 位相と出力論理

出力	入力	電圧パルス		ON-OFFパルス	
		H	L	OFF	ON
オープンコレクタ	非反転	OFF	ON	OFF	ON
		ON	OFF	ON	OFF
	反転	OFF	ON	ON	OFF
		ON	OFF	OFF	ON

### ブロック図

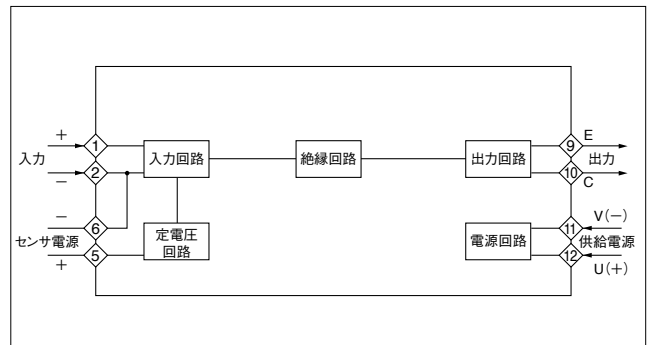

# 7200シリーズ外形図

## ■外形図

7212, 7216, 7242, 7252, 7262, 7275

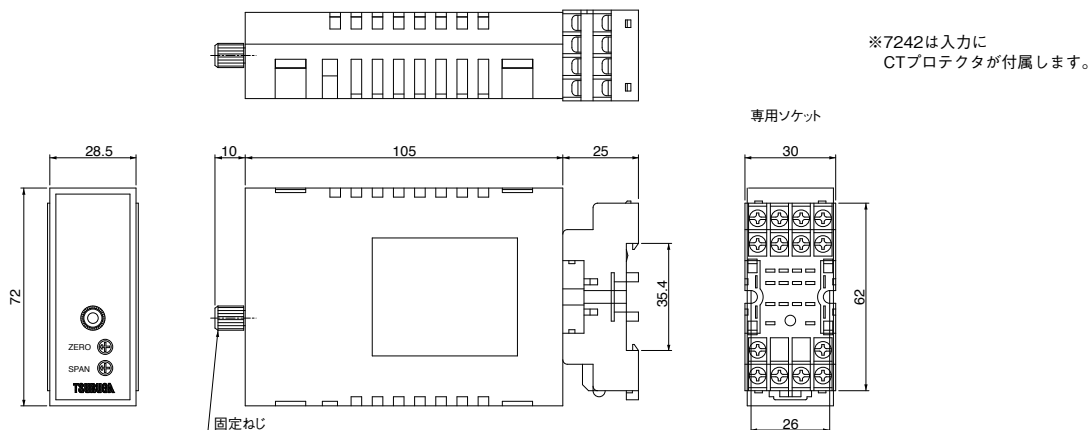

7222

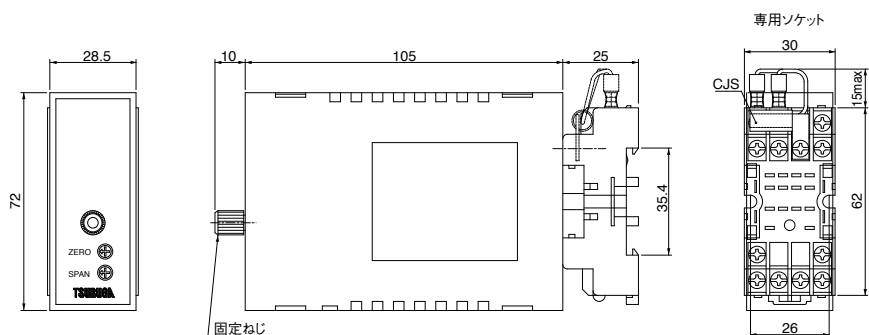

単位：mm

## ■端子番号

7212, 7216, 7242, 7275

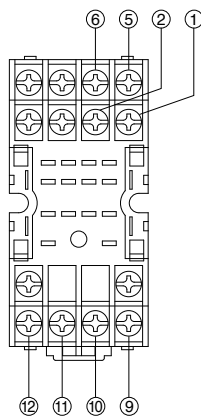

7222

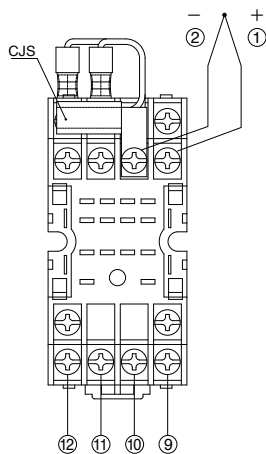

7252

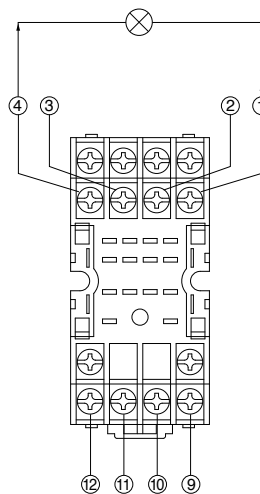

7262

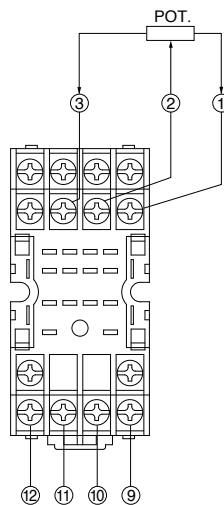

※7242は入力にCTプロテクタが付属します。



# 7500シグナルトランスデューサ

---

DCトランスデューサ 7512 .....	16
高速DCトランスデューサ 7516 .....	17
カップルトランスデューサ 7522 .....	18
RTDトランスデューサ 7532 .....	19
ACトランスデューサ 7542 .....	20
ディストリビュータ 7551 .....	21
ディストリビュータ 7552 .....	22
ポテンシオメータトランスデューサ 7562 .....	23
D/Aコンバータ(スケーリング機能付) 7592 .....	24
7500シリーズ外形図 .....	26

# 7512 DCトランスデューサ (直流電圧・直流電流絶縁信号変換器)

## 形名

7512-  -  -    
①      ②      ③

### ①入力信号

- |                                   |   |
|-----------------------------------|---|
| 01: DC 0~ 10mV                    | 15: DC ± 10V                                |
| 02: DC 0~100mV                    | 10: 上記以外のDC±電圧入力<br>(±10mV以上±200V以下)        |
| 03: DC 0~ 1 V                     | 23: DC 0~ 1mA                               |
| 04: DC 0~ 5 V                     | 29: DC 4~20mA                               |
| 05: DC 0~ 10 V                    | 20: 上記以外のDC電流入力<br>(100 $\mu$ A以上20mA以下)    |
| 09: DC 1~ 5 V                     | 30: 上記以外のDC±電流入力<br>(±100 $\mu$ A以上±20mA以下) |
| 00: 上記以外のDC電圧入力<br>(10mV以上200V以下) |   |
| 13: DC ± 1V                       |   |
| 14: DC ± 5V                       |   |

### ②出力信号

- |                                  |  |
|----------------------------------|--|
| 01: DC 0~ 10mV                   | 13: DC ± 1V                              |
| 02: DC 0~100mV                   | 14: DC ± 5V                              |
| 03: DC 0~ 1 V                    | 10: 上記以外のDC±電圧出力<br>(±10mV以上±10V以下)      |
| 04: DC 0~ 5 V                    | 23: DC 0~ 1mA                            |
| 05: DC 0~ 10 V                   | 29: DC 4~20mA                            |
| 09: DC 1~ 5 V                    | 20: 上記以外のDC電流出力<br>(100 $\mu$ A以上20mA以下) |
| 00: 上記以外のDC電圧出力<br>(10mV以上10V以下) |  |

### ③電源電圧

- 3: AC 100/110V  
 5: AC 200/220V  
 9: DC 24V

## 入力仕様

入力信号	入力インピーダンス
DC 0~ 10mV	1M $\Omega$ 以上
DC 0~100mV	
DC 0~ 1 V	
DC 0~ 5 V	
DC 0~ 10 V	
DC 1~ 5 V	
DC ± 1 V	
DC ± 5 V	約100 $\Omega$
DC ± 10 V	
DC 0~ 1mA	約5 $\Omega$
DC 4~ 20mA	

## 出力仕様

出力信号	出力インピーダンス	許容負荷抵抗
DC 0~ 10mV	約10 $\Omega$	10k $\Omega$ 以上
DC 0~100mV	約100 $\Omega$	100k $\Omega$ 以上
DC 0~ 1 V	0.1 $\Omega$ 以下	100 $\Omega$ 以上
DC 0~ 5 V		500 $\Omega$ 以上
DC 0~ 10 V		1k $\Omega$ 以上
DC 1~ 5 V		500 $\Omega$ 以上
DC ± 1 V		
DC ± 5 V	2.5k $\Omega$ 以上	
DC 0~ 1mA	5M $\Omega$ 以上	0~12k $\Omega$ (注1)
DC 4~ 20mA		0~600 $\Omega$ (注2)

(注1) DC電源の場合は0~10k $\Omega$ となります。  
 (注2) DC電源の場合は0~500 $\Omega$ となります。

## 一般仕様

許容差	0.15% of SPAN at 23 $^{\circ}$ C
応答速度	0.5s以下 (0 $\rightarrow$ 90%)
温度特性	200ppm/ $^{\circ}$ C
出力調整範囲	ZERO: ±3%以上 of SPAN SPAN: ±5%以上 of SPAN
絶縁抵抗	入力-出力間 DC 500V 100M $\Omega$ 以上
耐電圧	入力-電源間 AC1500V 1分間 (DC電源はAC1000V 1分間) 入力-出力間 AC1500V 1分間 (DC電源はAC1000V 1分間) 端子一括-外箱間 AC1500V 1分間
電源電圧許容範囲	AC100/110V±10% 50/60Hz AC200/220V±10% 50/60Hz DC24V±10%
消費電力	AC100/110V 3VA以下 AC200/220V 3VA以下 DC24V 70mA以下
動作周囲温度	- 5~55 $^{\circ}$ C
保存温度	-20~70 $^{\circ}$ C
質量	本体: 約400g(AC電源) 約250g(DC電源) 端子台: 約 70g

## 動作説明

- 入力は高精度低ドリフト増幅回路により統一された電圧に増幅されます。
- V/F回路では入力信号に比例したパルス数に変換してフォトカプラを駆動します。
- 入力回路よりアイソレートされたフォトカプラからのパルス出力は、F/V回路で再び電圧信号に変換すると同時にインレクション部の温度補償をします。
- 出力回路ではF/V回路からの統一電圧を各種の出力信号に変換して出力します。

## ブロック図

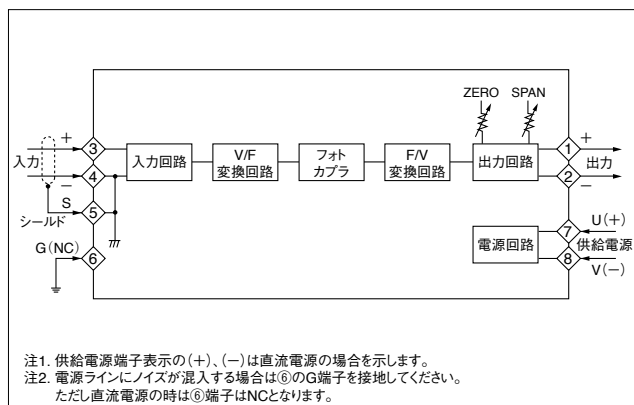

# 7516

## 高速DCトランスデューサ(直流電圧・直流電流絶縁信号変換器)

### 形名

7516-  -  -    
①      ②      ③

#### ①入力信号

- |                                   |                                       |
|-----------------------------------|---------------------------------------|
| 01: DC 0~ 10mV                    | 15: DC ± 10V                          |
| 02: DC 0~100mV                    | 10: 上記以外のDC±電圧入力<br>(±10mV以上±200V以下)  |
| 03: DC 0~ 1 V                     | 23: DC 0~ 1mA                         |
| 04: DC 0~ 5 V                     | 29: DC 4~20mA                         |
| 05: DC 0~ 10 V                    | 20: 上記以外のDC電流入力<br>(100μA以上20mA以下)    |
| 09: DC 1~ 5 V                     | 30: 上記以外のDC±電流入力<br>(±100μA以上±20mA以下) |
| 00: 上記以外のDC電圧入力<br>(10mV以上200V以下) |                                       |
| 13: DC ± 1V                       |                                       |
| 14: DC ± 5V                       |                                       |

#### ②出力信号

- |                                  |                                     |
|----------------------------------|-------------------------------------|
| 01: DC 0~ 10mV                   | 13: DC ± 1V                         |
| 02: DC 0~100mV                   | 14: DC ± 5V                         |
| 03: DC 0~ 1 V                    | 10: 上記以外のDC±電圧出力<br>(±10mV以上±10V以下) |
| 04: DC 0~ 5 V                    | 23: DC 0~ 1mA                       |
| 05: DC 0~ 10 V                   | 29: DC 4~20mA                       |
| 09: DC 1~ 5 V                    | 20: 上記以外のDC電流出力<br>(100μA以上20mA以下)  |
| 00: 上記以外のDC電圧出力<br>(10mV以上10V以下) |                                     |

#### ③電源電圧

- 3: AC 100/110V  
 5: AC 200/220V  
 9: DC 24V

### 入力仕様

入力信号	入力インピーダンス
DC 0~ 10mV	1MΩ以上
DC 0~100mV	
DC 0~ 1 V	
DC 0~ 5 V	
DC 0~ 10 V	
DC 1~ 5 V	
DC ± 1 V	
DC ± 5 V	
DC ± 10 V	
DC 0~ 1mA	約100Ω
DC 4~ 20mA	約5Ω

### 出力仕様

出力信号	出力インピーダンス	許容負荷抵抗
DC 0~ 10mV	約10Ω	10kΩ以上
DC 0~100mV	約100Ω	100kΩ以上
DC 0~ 1 V	0.1Ω以下	100Ω以上
DC 0~ 5 V		500Ω以上
DC 0~ 10 V		1kΩ以上
DC 1~ 5 V		500Ω以上
DC ± 1 V		2.5kΩ以上
DC ± 5 V	5MΩ以上	0~12kΩ (注1)
DC 0~ 1mA		0~600Ω (注2)
DC 4~ 20mA		

(注1) DC電源の場合は0~10kΩとなります。  
 (注2) DC電源の場合は0~500Ωとなります。

### 一般仕様

許容差	0.15% of SPAN at 23°C
応答速度	500μs以下(0→90%)
温度特性	200ppm/°C
出力調整範囲	ZERO: ±3%以上 of SPAN SPAN: ±5%以上 of SPAN
絶縁抵抗	入力-出力間 DC 500V 100MΩ以上
耐電圧	入力-電源間 AC1500V 1分間 (DC電源はAC1000V 1分間) 入力-出力間 AC 750V 1分間 端子一括-外箱間 AC1500V 1分間
電源電圧許容範囲	AC100/110V±10% 50/60Hz AC200/220V±10% 50/60Hz DC24V±10%
消費電力	AC100/110V 3VA以下 AC200/220V 3VA以下 DC24V 70mA以下
動作周囲温度	-5~55°C
保存温度	-20~70°C
質量	本体: 約400g(AC電源) 約250g(DC電源) 端子台: 約70g

### 動作説明

- 入力信号は低ドリフト増幅回路により統一された電圧信号に変換されます。
- 絶縁回路では、高精度トランス結合式高速アイソレータにより入出力間を絶縁します。
- 出力回路ではアイソレータからの統一電圧を各種の出力信号に変換して出力します。

### ブロック図

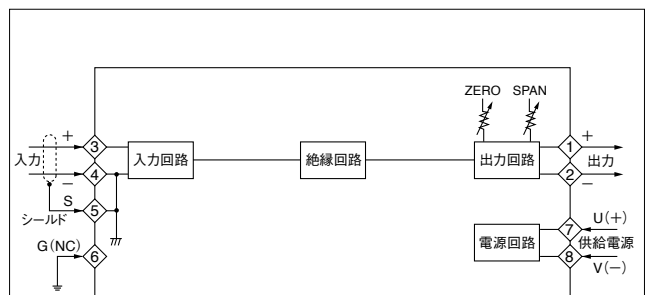

注1. 供給電源端子表示の(+), (-)は直流電源の場合を示します。  
 注2. 電源ラインにノイズが混入する場合は⑥のG端子を接地してください。  
 ただし直流電源の時は⑥端子はNCとなります。

# 7522

## カップルトランスデューサ(熱電対絶縁信号変換器)

### 形名

7522 - □ - □ - □  
 ① ② ③

#### ①入力信号

1E : R 0~1400℃※	46 : J 0~150℃
28 : K 0~300℃	47 : J 0~200℃
29 : K 0~400℃	49 : J 0~400℃
2A : K 0~500℃	55 : T 0~100℃
2B : K 0~600℃	56 : T 0~150℃
2C : K 0~1000℃	57 : T 0~200℃
2D : K 0~1200℃	58 : T 0~300℃
37 : E 0~200℃	※許容差は400~1400℃の範囲に適應します。
45 : J 0~100℃	

#### ②出力信号

01 : DC 0~10mV	14 : DC ±5V
02 : DC 0~100mV	10 : 上記以外のDC±電圧出力 (±10mV以上±10V以下)
03 : DC 0~1V	23 : DC 0~1mA
04 : DC 0~5V	29 : DC 4~20mA
05 : DC 0~10V	20 : 上記以外のDC電流出力 (100μA以上20mA以下)
09 : DC 1~5V	
00 : 上記以外のDC電圧出力 (10mV以上10V以下)	
13 : DC ±1V	

#### ③電源電圧

3 : AC 100/110V
5 : AC 200/220V
9 : DC 24V

### 出力仕様

出力信号	出力インピーダンス	許容負荷抵抗
DC 0~10mV	約10Ω	10kΩ以上
DC 0~100mV	約100Ω	100kΩ以上
DC 0~1V	0.1Ω以下	100Ω以上
DC 0~5V		500Ω以上
DC 0~10V		1kΩ以上
DC 1~5V		500Ω以上
DC ±1V		2.5kΩ以上
DC ±5V	5MΩ以上	0~12kΩ (注1)
DC 0~1mA		0~600Ω (注2)
DC 4~20mA		

(注1) DC電源の場合は0~10kΩとなります。  
 (注2) DC電源の場合は0~500Ωとなります。

### 一般仕様

入 力	各種熱電対
許 容 差	許容外部抵抗500Ω以下
冷接点補償精度	0.3% of SPAN at 23℃ K,E,J,Tセンサ:±0.5℃以内 Rセンサ ±1℃以内
応 答 速 度	0~40℃において 0.5s以下(0→90%)
温 度 特 性	200ppm/℃
出力調整範囲	ZERO : ±3%以上 of SPAN SPAN : ±5%以上 of SPAN
絶 縁 抵 抗	入 力—出力間 DC 500V 100MΩ以上
耐 電 圧	入 力—電源間 AC 1500V 1分間 (DC電源はAC1000V 1分間) 入 力—出力間 AC 1500V 1分間 (DC電源はAC1000V 1分間) 端子一括—外箱間 AC 1500V 1分間
電源電圧許容範囲	AC100/110V±10% 50/60Hz AC200/220V±10% 50/60Hz DC24V±10%
消費電力	AC100/110V 3VA以下 AC200/220V 3VA以下 DC24V 70mA以下
動作周囲温度	-5~55℃
保存温度	-20~70℃
重 量	本 体 : 約400g (AC電源) 約250g (DC電源) 端子台 : 約70g

### 動作説明

- 入力回路では熱電対の熱起電力を低ドリフト増幅回路により増幅します。
- バーンアウト機能を内蔵していますので熱電対が断線した場合は出力信号が最大値以上に振り切れます。
- 冷接点補償回路では室温補償センサにより室温を自動的に加算し、周囲温度を補正します。
- リニアライザは増幅された起電力特性を独自に開発した高精度折線近似回路により直線化した統一電圧に変換します。
- V/F回路により電圧信号はパルス数に変換され、フォトカプラでアイソレートしたのち再びF/V回路で元の電圧信号に変換されます。
- 出力回路では各種の電流信号や電圧信号として出力します。

### ブロック図

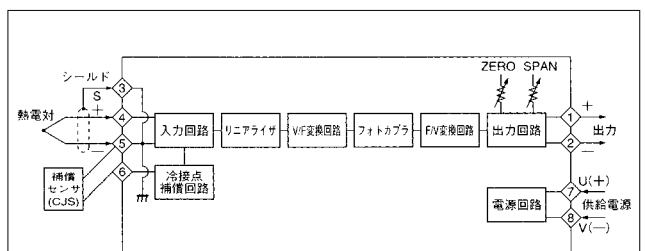

注1. 供給電源端子表示の(+), (-)は直流電源の場合を示します。  
 注2. 端子⑤⑥に付属の補償センサを接続してください。

# 7532

## RTDトランスデューサ(測温抵抗体絶縁信号変換器)

### 形名

7532 - □ - □ - □  
 ① ② ③

#### ①入力信号

61 : Pt100Ω -50~50℃	68 : Pt100Ω 0~300℃
62 : Pt100Ω -50~150℃	69 : Pt100Ω 0~400℃
63 : Pt100Ω -20~80℃	6A : Pt100Ω 0~500℃
64 : Pt100Ω 0~50℃	6B : Pt100Ω 0~600℃
65 : Pt100Ω 0~100℃	60 : Pt100Ω 上記以外の測定範囲 (スパン50℃以上)
66 : Pt100Ω 0~150℃	
67 : Pt100Ω 0~200℃	

#### ②出力信号

01 : DC 0~ 10mV	14 : DC ± 5V
02 : DC 0~100mV	10 : 上記以外のDC±電圧出力 (±10mV以上±10V以下)
03 : DC 0~ 1 V	23 : DC 0~ 1mA
04 : DC 0~ 5 V	29 : DC 4~ 20mA
05 : DC 0~ 10 V	20 : 上記以外のDC電流出力 (100μA以上20mA以下)
09 : DC 1~ 5 V	
00 : 上記以外のDC電圧出力 (10mV以上10V以下)	
13 : DC ± 1V	

#### ③電源電圧

3 : AC 100/110V
5 : AC 200/220V
9 : DC 24V

### 出力仕様

出力信号	出力インピーダンス	許容負荷抵抗
DC 0~ 10mV	約10Ω	10kΩ以上
DC 0~100mV	約100Ω	100kΩ以上
DC 0~ 1 V	0.1Ω以下	100Ω以上
DC 0~ 5 V		500Ω以上
DC 0~ 10 V		1kΩ以上
DC 1~ 5 V		500Ω以上
DC ± 1 V		2.5kΩ以上
DC ± 5 V	5MΩ以上	0~12kΩ (注1)
DC 0~ 1mA		0~600Ω (注2)
DC 4~ 20mA		

(注1) DC電源の場合は0~10kΩとなります。  
 (注2) DC電源の場合は0~500Ωとなります。

### 一般仕様

入力	3線式 Pt100Ω測温抵抗体 許容導線抵抗 1線につき200Ω以下
入力供給電流	DC1.5mA以下 (Pt100Ω)
許容差	0.2% of SPAN at 23℃
応答速度	0.5s以下 (0→90%)
温度特性	200ppm/℃
出力調整範囲	ZERO : ±3%以上 of SPAN SPAN : ±5%以上 of SPAN
絶縁抵抗	入力—出力間 DC 500V 100MΩ以上
耐電圧	入力—電源間 AC 1500V 1分間 (DC電源はAC1000V 1分間) 入力—出力間 AC 1500V 1分間 (DC電源はAC1000V 1分間) 端子一括—外箱間 AC 1500V 1分間
電源電圧許容範囲	AC100/110V±10% 50/60Hz AC200/220V±10% 50/60Hz DC24V±10%
消費電力	AC100/110V 3VA以下 AC200/220V 3VA以下 DC24V 70mA以下
動作周囲温度	-5~55℃
保存温度	-20~70℃
重量	本体 : 約400g (AC電源) 約250g (DC電源) 端子台 : 約70g

### 動作説明

- 入力回路では測温抵抗体 (RTD) の抵抗変化を独自に開発したリニアライザにより直線化した統一電圧に変換します。
- バーンアウト機能を内蔵していますので測温抵抗体が断線した場合は出力信号が最大値以上に振り切れます。
- 3線補正回路により測温抵抗体の接続リード線抵抗による影響は無視できます。
- V/F回路により電圧信号はパルス数に変換され、フォトカプラでアイソレートしたのち再びF/V回路で元の電圧信号に変換されます。
- 出力回路では各種の電流信号や電圧信号として出力します。

### ブロック図

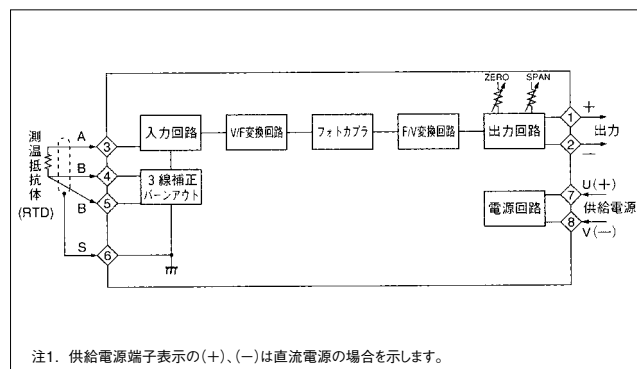

# 7542

## ACTランスデューサ (交流電圧・交流電流絶縁信号変換器)

### 形名

7542 - □ - □ - □  
 ① ② ③

#### ①入力信号

- 43 : AC 0~110V (注)
- 44 : AC 0~150V
- 45 : AC 0~220V (注)
- 53 : AC 0~ 1A
- 54 : AC 0~ 5A

(注) 入力AC100V及びAC200Vの時、  
 定格出力が出力されます。  
 入力AC110VおよびAC220Vの場合  
 は定格出力×110%となります。  
 また出力DC1~5VおよびDC4~20mA  
 の場合、定格入力はAC100Vおよび  
 AC200Vです。

#### ②出力信号

- 01 : DC 0~ 10mV
- 02 : DC 0~100mV
- 03 : DC 0~ 1 V
- 04 : DC 0~ 5 V
- 05 : DC 0~ 10 V
- 09 : DC 1~ 5 V
- 00 : 上記以外のDC電圧出力  
 (10mV以上10V以下)
- 23 : DC 0~ 1mA
- 29 : DC 4~ 20mA
- 20 : 上記以外のDC電流出力  
 (100 $\mu$ A以上20mA以下)

#### ③電源電圧

- 3 : AC 100/110V
- 5 : AC 200/220V

### 入力仕様

入力信号	入力損失
AC 0~110V	0.5VA以下
AC 0~150V	
AC 0~220V	
AC 0~ 1A	1 VA以下
AC 0~ 5A	

### 出力仕様

出力信号	出力インピーダンス	許容負荷抵抗
DC 0~ 10mV	約10 $\Omega$	10k $\Omega$ 以上
DC 0~100mV	約100 $\Omega$	100k $\Omega$ 以上
DC 0~ 1 V	0.1 $\Omega$ 以下	100 $\Omega$ 以上
DC 0~ 5 V		500 $\Omega$ 以上
DC 0~ 10 V		1k $\Omega$ 以上
DC 1~ 5 V		500 $\Omega$ 以上
DC 0~ 1mA	5M $\Omega$ 以上	0~12k $\Omega$
DC 4~ 20mA		0~600 $\Omega$

### 一般仕様

許容差	0.3% of SPAN at 23 $^{\circ}$ C
応答速度	0.5s以下 (0 $\rightarrow$ 90%)
出力リップル	1% p-p以下 of SPAN
温度特性	300ppm/ $^{\circ}$ C以下
出力調整範囲	ZERO $\pm$ 3%以上 of SPAN SPAN $\pm$ 5%以上 of SPAN
周波数	50/60Hz 400Hz (要指定)
絶縁抵抗	入力—出力間 DC 500V 100M $\Omega$ 以上
耐電圧	入力—電源間 AC2000V 1分間 入力—出力間 AC2000V 1分間 端子一括—外箱間 AC2000V 1分間
電源電圧許容範囲	AC100/110V $\pm$ 10% 50/60Hz AC200/220V $\pm$ 10% 50/60Hz
消費電力	AC100/110V 3VA以下 AC200/220V 3VA以下
動作周囲温度	- 5~55 $^{\circ}$ C
保存温度	-20~70 $^{\circ}$ C
重量	本体 : 約350g (電流入力) 約370g (電圧入力) 端子台 : 約 70g

### 動作説明

- 入力トランス (PTまたはCT) では入力を絶縁された規定レベルの信号に変換します。
- 実効値演算回路ではPTまたはCTからの信号を入力波形に関係なく統一された直流電圧に変換します。
- 出力回路では統一された電圧を各種の出力信号に変換して出力します。

### ブロック図

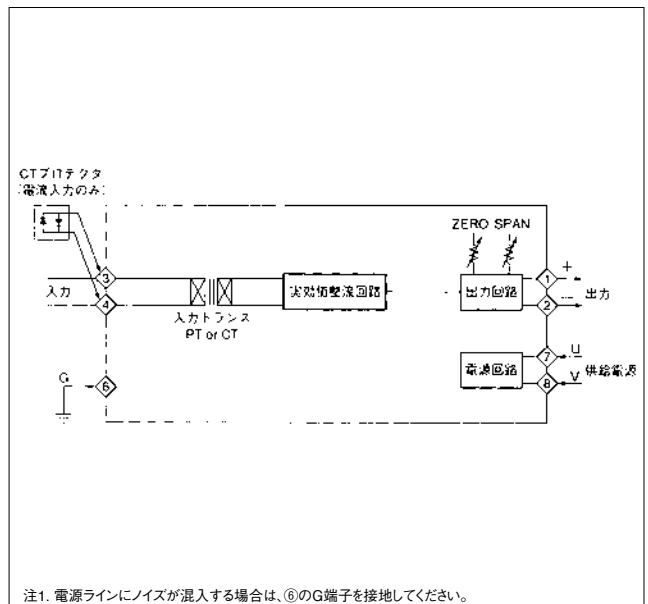

# 7551

## ディストリビュータ(非絶縁形2線伝送器用ディストリビュータ)

### 形名

7551 - □  
①

#### ①電源電圧

- 3 : AC 100/110V
- 5 : AC 200/220V

### 一般仕様

出力	出力電圧 DC24V $\pm$ 1V 出力電流 DC22mA MAX 短絡電流 約30mA 出力リップル0.1Vp-p以下 負荷変動率 2%以下(0→100%負荷) 電源変動 0.5%以下(電源電圧 $\pm$ 13%全負荷時)
絶縁抵抗	電源—出力、アース間 DC 500V 100M $\Omega$ 以上
耐電圧	電源—アース間 AC 1000V 1分間
電源電圧許容範囲	AC100/110V $\pm$ 10% 50/60Hz AC200/220V $\pm$ 10% 50/60Hz
消費電力	AC100/110V 2VA以下 AC200/220V 2VA以下
動作周囲温度	-5~55 $^{\circ}$ C
保存温度	-20~70 $^{\circ}$ C
重量	本体:約290g 端子台:約70g
ヒューズ容量	0.1A(ミニヒューズ)

### 動作説明

- DC24V定電圧回路では低リップルで安定したDC24V電源を、2線式変換器(伝送器)へ供給します。
- 定電圧回路は短絡保護機能付ですので外部配線が短絡しても破損はしません。

### ブロック図

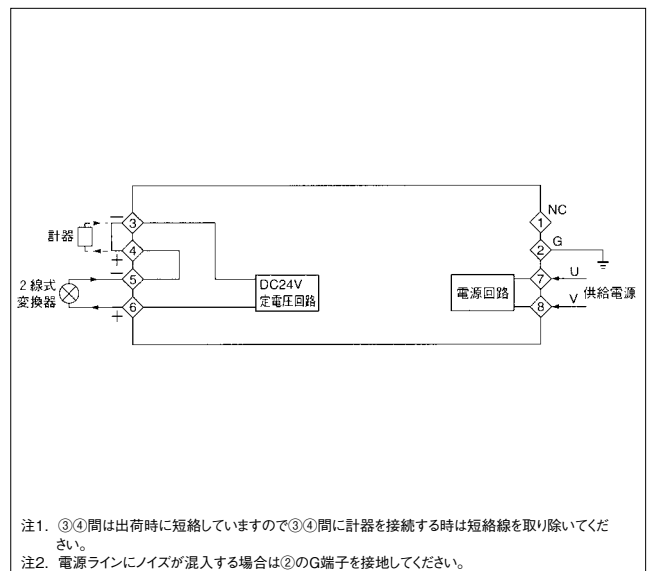

# 7552 ディストリビュータ(絶縁形2線伝送器用ディストリビュータ)

## 形名

7552 - □ - □ - □  
 ① ② ③

### ①入力信号

- 1 : DC 4~20mA (入力抵抗 約5Ω)
- 2 : DC 4~20mA (入力抵抗 約250Ω)

### ②出力信号

- 01 : DC 0~10mV
- 02 : DC 0~100mV
- 03 : DC 0~1V
- 04 : DC 0~5V
- 05 : DC 0~10V
- 09 : DC 1~5V
- 00 : 上記以外のDC電圧出力 (10mV以上10V以下)
- 13 : DC ±1V
- 14 : DC ±5V
- 10 : 上記以外のDC±電圧出力 (±10mV以上±10V以下)
- 23 : DC 0~1mA
- 29 : DC 4~20mA
- 20 : 上記以外のDC電流出力 (100μA以上20mA以下)

### ③電源電圧

- 3 : AC 100/110V
- 5 : AC 200/220V

## 出力仕様

出力信号	出力インピーダンス	許容負荷抵抗
DC 0~10mV	約10Ω	10kΩ以上
DC 0~100mV	約100Ω	100kΩ以上
DC 0~1V	0.1Ω以下	100Ω以上
DC 0~5V		500Ω以上
DC 0~10V		1kΩ以上
DC 1~5V		500Ω以上
DC ±1V		2.5kΩ以上
DC ±5V	5MΩ以上	0~12kΩ
DC 0~1mA		0~600Ω
DC 4~20mA		

## 出力定格

出力定格	DC24V <sup>+3V</sup> <sub>-1V</sub> (最大電流22mA)
短絡電流	35mA以下
出力リップル	20mV <sub>p-p</sub> 以下
負荷変動率	2%以下 (0→100%負荷)

## 一般仕様

許容差	0.15% of SPAN at 23℃
応答速度	0.5s以下 (0→90%)
温度特性	200ppm/℃以下
出力調整範囲	ZERO ±3%以上 of SPAN SPAN ±5%以上 of SPAN
絶縁抵抗	入力—出力間 DC 500V 100MΩ以上
耐電圧	入力—電源間 AC1500V 1分間 入力—出力間 AC1500V 1分間 端子一括—外箱間 AC1500V 1分間
電源電圧許容範囲	AC100/110V±10% 50/60Hz AC200/220V±10% 50/60Hz
消費電力	AC100/110V 5VA以下 AC200/220V 5VA以下
動作周囲温度	-5~55℃
保存温度	-20~70℃
重量	本体: 約400g 端子台: 約70g

## 動作説明

- DC24V定電圧回路では低リップルで安定した電源を、2線式変換器へ供給します。
- 入力回路では2線式変換器からのDC4~20mA信号を高精度低ドリフト増幅回路により規定の電圧に増幅されます。
- V/F回路では入力信号に比例したパルス数に変換してフォトカプラを駆動します。
- 入力回路よりアイソレートされたフォトカプラからのパルス出力は、F/V回路で再び電圧信号に変換すると同時にアイソレーション部の温度補償をします。
- 出力回路ではF/Vでは回路からの電圧信号を各種の出力信号に変換し出力します。

## ブロック図

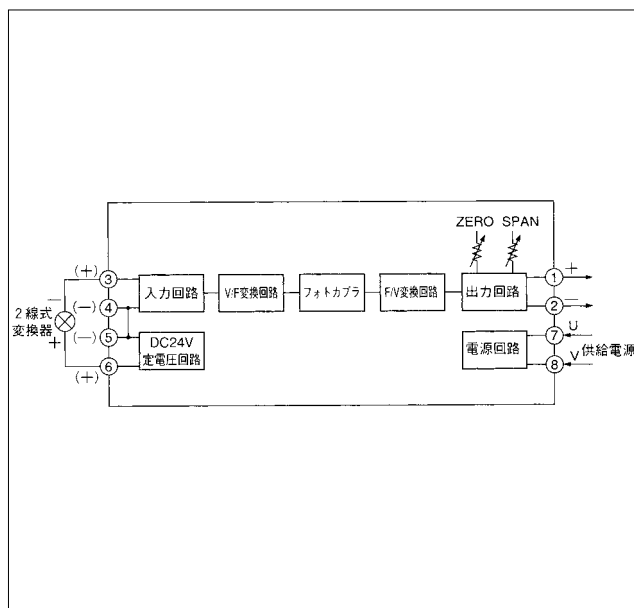

# 7562

## ポテンシオメータトランスデューサ (ポテンシオメータ絶縁信号変換器)

### 形名

7562 - □ - □  
① ②

#### ●入力

ポテンシオメータの抵抗値 (100Ω~10kΩ)

#### ①出力信号

01 : DC 0~10mV	14 : DC ±5V
02 : DC 0~100mV	10 : 上記以外のDC±電圧出力 (±10mV以上±10V以下)
03 : DC 0~1V	23 : DC 0~1mA
04 : DC 0~5V	29 : DC 4~20mA
05 : DC 0~10V	20 : 上記以外のDC電流出力 (100μA以上20mA以下)
09 : DC 1~5V	
00 : 上記以外のDC電圧出力 (10mV以上10V以下)	
13 : DC ±1V	

#### ②電源電圧

3 : AC 100/110V
5 : AC 200/220V
9 : DC 24V

### 出力仕様

出力信号	出力インピーダンス	許容負荷抵抗
DC 0~10mV	約10Ω	10kΩ以上
DC 0~100mV	約100Ω	100kΩ以上
DC 0~1V	0.1Ω以下	100Ω以上
DC 0~5V		500Ω以上
DC 0~10V		1kΩ以上
DC 1~5V		500Ω以上
DC ±1V		2.5kΩ以上
DC ±5V		0~12kΩ (注1)
DC 0~1mA	5MΩ以上	0~600Ω (注2)
DC 4~20mA		

(注1) DC電源の場合は0~10kΩとなります。

(注2) DC電源の場合は0~500Ωとなります。

### 出力信号の調整範囲

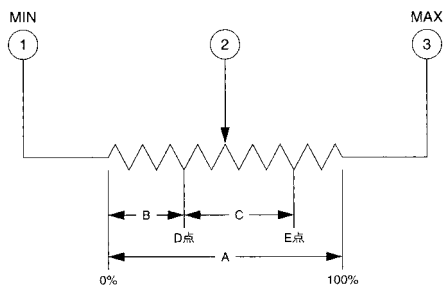

- A : ポテンシオメータの入力抵抗値 (0~100%)
- B : ZEROカット範囲
- C : 測定範囲
- D : 測定範囲の最小値 (0~35%)
- E : 測定範囲の最大値 (0~35%) + (50~100%)  
但しE≤100%

注) ZERO調整を先に行いその後SPAN調整を行えば相互干渉は受けません。

### 一般仕様

入力	ポテンシオメータ抵抗値 100Ω~10kΩ
入力供給電圧	0.5V
許容差	0.15% of SPAN at 23℃
応答速度	0.5s以下 (0→90%)
温度特性	200ppm/℃
調整範囲	ZERO調整 入力抵抗値の0~35% SPAN調整 入力抵抗値の50~100%
絶縁抵抗	入力-出力間 DC 500V 100MΩ以上
耐電圧	入力-電源間 AC 1500V 1分間 (DC電源はAC1000V 1分間) 入力-出力間 AC 1500V 1分間 (DC電源はAC1000V 1分間) 端子一括-外箱間 AC 1500V 1分間
電源電圧許容範囲	AC100/110V±10% 50/60Hz AC200/220V±10% 50/60Hz DC24V±10%
消費電力	AC100/110V 3VA以下 AC200/220V 3VA以下 DC24V 70mA以下
動作周囲温度	-5~55℃
保存温度	-20~70℃
重量	本体 : 約400g (AC電源) 約250g (DC電源) 端子台 : 約70g

### 動作説明

- 定電圧回路では基準電圧を発生させポテンシオメータの両端に定電圧を印加します。
- 入力回路ではポテンシオメータの位置により受信した信号を低ドリフト増幅回路で統一電圧に変換します。またポテンシオメータのMAX、MINの位置に応じた出力信号に調整することができます。
- V/F回路により電圧信号をパルス数に変換し、フォトカプラでアイソレートしたのち再びF/V回路で元の電圧信号に変換します。
- 出力回路では各種の電圧や電流信号として出力します。

### ブロック図

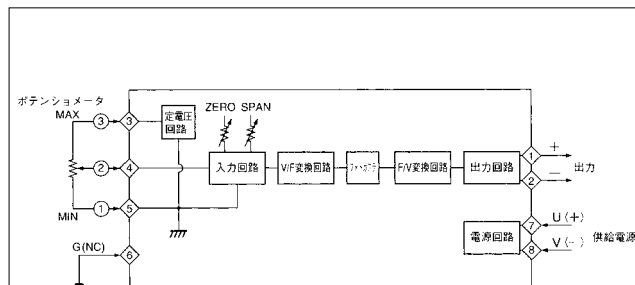

注1. 供給電源端子表示の(+), (-)は直流電源の場合を示します。

注2. 電源ラインにノイズが混入する場合は、⑥のG端子を接地してください。ただし直流電源の場合は⑥端子はNCとなります。

注3. ポテンシオメータよりの入力ラインにノイズが混入する場合はシールド線を使用し、その外皮を⑤の端子に接続して下さい。

# 7592

## D/Aコンバータ(スケーリング機能付絶縁形D/A変換器)

### 形名

7592-□-□-□  
① ② ③

#### ①入力信号

- 1 : 極性付バイナリ14ビット
- 2 : 極性付BCD 4桁

#### ②出力信号

- |                                   |  |
|-----------------------------------|--|
| 01 : DC 0~10mV                    | 13 : DC ± 1 V  |
| 02 : DC 0~100mV                   | 14 : DC ± 5 V  |
| 03 : DC 0~ 1 V                    | 10 : 上記以外のDC±電圧出力<br>(±10mV以上±10V以下)<br>(注)DC電源の場合は±5V以下となります。 |
| 04 : DC 0~ 5 V                    |  |
| 05 : DC 0~ 10 V                   |  |
| 09 : DC 1~ 5 V                    |  |
| 00 : 上記以外のDC電圧出力<br>(10mV以上10V以下) | 23 : DC 0~ 1mA   |
|                                   | 29 : DC 4~ 20mA  |
|                                   | 20 : 上記以外のDC電流出力<br>(100μA以上20mA以下)                            |

#### ③電源電圧

- 3 : AC 100V
- 5 : AC 200V
- 9 : DC 24V

### 入力仕様

入力信号 : 無電圧接点又はオープンコレクタ、TTLレベル  
 $I_{IL} \leq -1mA, L=0 \sim 1.0V, H=3.5 \sim 5V$

極性信号 : 正論理の時 プラス時 “H”レベル  
 マイナス時 “L”レベル  
 (POL)  
 負論理の時 プラス時 “L”レベル  
 マイナス時 “H”レベル

オーバー信号 : 正論理の時 オーバー時 “H”レベル  
 (OVER) 負論理の時 オーバー時 “L”レベル

ホールド信号 : Lレベルにてアナログ出力を保持します。  
 (HOLD)

同期信号 : 幅 1ms以上の入力に同期した負パルス入力。  
 (SYNC) パルスの立ち上がりでデータを取り込みます。  
 (内部同期信号も選択可能。)

### 出力仕様

出力信号	出力インピーダンス	許容負荷抵抗
DC 0~10mV	約 10Ω	10kΩ以上
DC 0~100mV	約100Ω	100kΩ以上
DC 0~ 1 V	0.1Ω以下	100 Ω以上
DC 0~ 5 V		500 Ω以上
DC 0~ 10 V		1kΩ以上
DC 1~ 5 V		500Ω以上
DC ± 1 V		2.5kΩ以上
DC ± 5 V	5MΩ以上	0~15kΩ (注1)
DC 0~ 1mA		0~750Ω (注2)
DC 4~ 20mA		

(注1) DC電源の場合は0~10kΩとなります。

(注2) DC電源の場合は0~500Ωとなります。

### 一般仕様

許容差	±0.15% of SPAN at 23°C
分解能	入力信号 1 : 1 / 16384 2 : 1 / 10000 3 : 1 / 360
応答速度	約20ms(0→90%):同期信号の立ち上がり時より 0.2s以下(0→90%):内部同期の場合
温度特性	±150ppm/°C
出力調整範囲	ZERO ±3%以上 of SPAN SPAN ±5%以上 of SPAN
絶縁抵抗	入力-出力間 DC 500V 100MΩ以上
耐電圧	入力-電源間 AC1500V 1分間(DC電源はAC1000V 1分間) 入力-出力間 AC1500V 1分間(DC電源はAC1000V 1分間) 端子一括-外箱間 AC1500V 1分間
電源電圧許容範囲	AC 90~132V (50/60Hz) AC 180~250V (50/60Hz) DC 24V±10%
消費電力	AC 100V 6VA以下 AC 200V 6VA以下 DC 24V 100mA以下
動作周囲温度	- 5~55°C
保存温度	-20~70°C
重量	本体 : 約370g (AC電源) 約210g (DC電源) 端子台 : 約 70g

### 入力コネクタ配列図

入力コネクタ:オータックス製 N365P024AU

#### ○極性付バイナリ14ビット

信号名	B	A	信号名
COM	12	12	COM
COM	11	11	COM
SYNC	10	10	HOLD
POL	9	9	OVER
NC	8	8	B11
NC	7	7	B10
B13	6	6	B 9
B12	5	5	B 8
B 7	4	4	B 3
B 6	3	3	B 2
B 5	2	2	B 1
B 4	1	1	B 0

#### ○極性付BCD 4桁

信号名	B	A	信号名
COM	12	12	COM
COM	11	11	COM
SYNC	10	10	HOLD
POL	9	9	OVER
8	8	8	8
4	7	7	4
2	6	6	2
1	5	5	1
8	4	4	8
4	3	3	4
2	2	2	2
1	1	1	1

### ブロック図

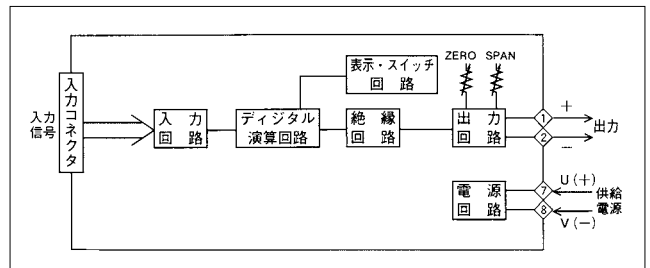

## 機能説明

### ●スケールリング機能

出力に対する入力値の最小値と最大値を任意に設定できます。

#### 極性付BCD4桁入力の場合

	入力値	出力
例 1	最小値 -199	4mA
	最大値 999	20mA
例 2	最小値 0	0 V
	最大値 6000	10 V
例 3	最小値 2000	4mA
	最大値 1000	20mA

例 1)

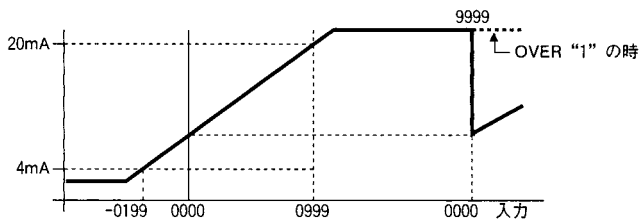

例 2)

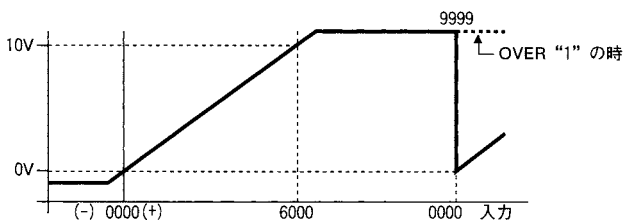

例 3)

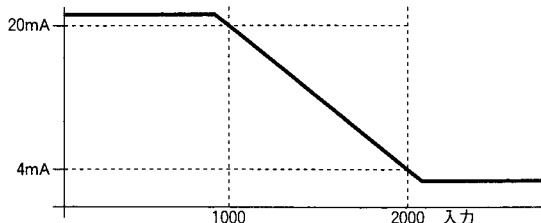

### ●ホールド機能

ホールド信号を入力すると、アナログ出力を保持します。ホールド中は入力信号が変化してもアナログ出力は変化しません。

## 各部の名称とモード説明

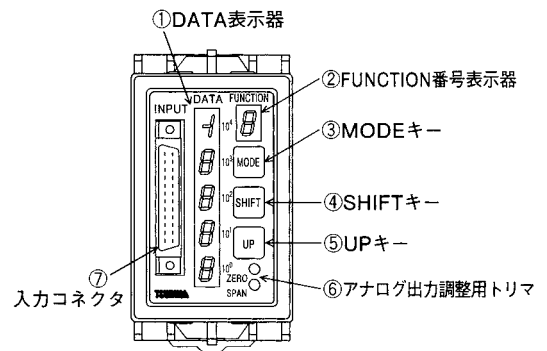

FUN CTION	DATA	機能・項目	出荷時 の設定
0	入力モニター	D/A変換動作モード	0
A	模擬入力値表示	模擬出力動作モード	-
1	0	データの読み出しモード	設定モードの切替
	1	データの設定モード	
2	-16383~16383	極性付バイナリ14ビット入力	入力の最小値設定
	-9999~9999	極性付BCD4桁入力	
3	ナシ	グレイ2進	機能なし
	-16383~16383	極性付バイナリ14ビット入力	
4	P	正論理 1=H	入力の最大値設定
	n	負論理 1=L	
5	P	正論理 +=H, -=L	16383
	n	負論理 +=L, -=H	
6	P	正論理 オーバー=H	9999
	n	負論理 オーバー=L	
7	0	内部同期	同期信号入力の設定
	1	外部同期	
8	0	点灯モード	点灯・消灯モードの切替
	1	消灯モード	
9	0	D/A変換動作モード	動作モードの切替
	1	模擬出力動作モード	

### ●D/A変換出力モード

通常の運転時のモードで入力値をアナログ信号に変換して出力します。同時に入力値をLED表示します。

### ●模擬出力モード

任意に設定した値に対するアナログ信号を出力します。

### ●消灯モード

D/A変換動作モード時にLED表示を消灯します。

# 7500シリーズ外形図

## ■外形図

7512、7516、7532、  
7542、7552、7562

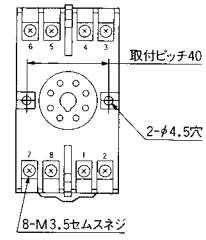
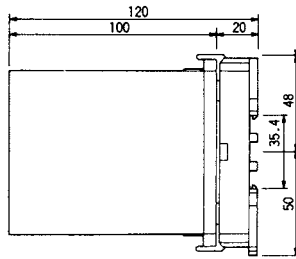
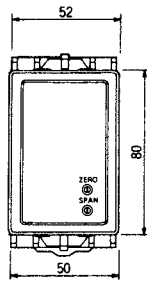

ソケット:8PFA1

7522

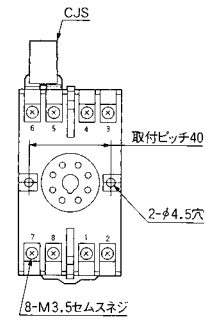
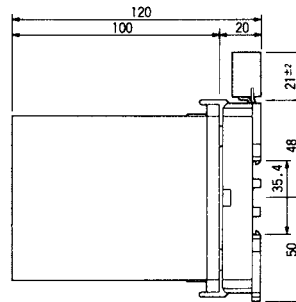
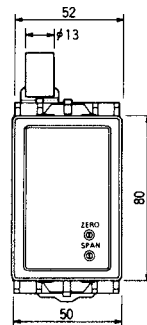

ソケット:8PFA1

7542(電流入力)

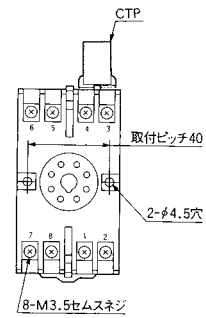
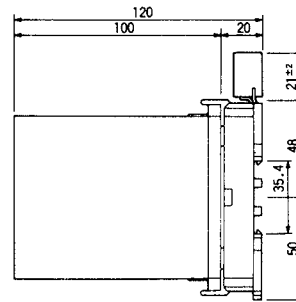
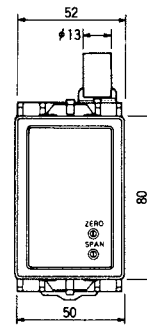

ソケット:8PFA1

7551

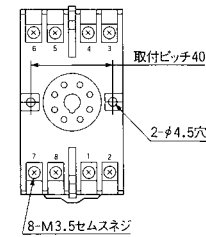
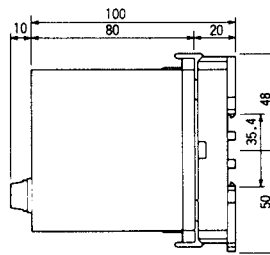
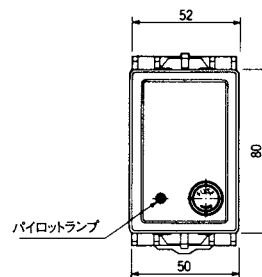

ソケット:8PFA1

7592

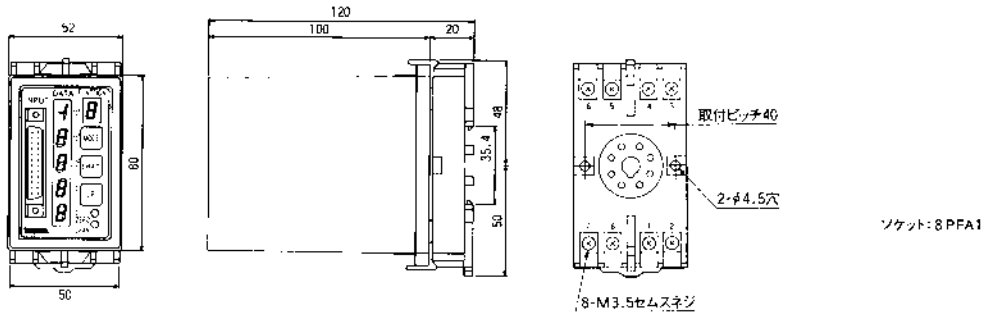

■CJS、CTP外形図

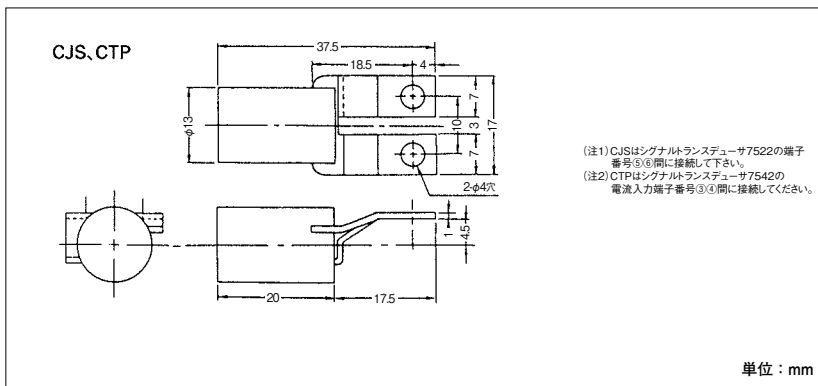

■集合取付寸法図

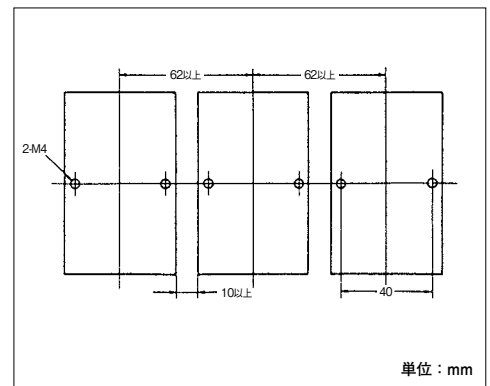



# 7600シグナルトランスデューサ

---

DCトランスデューサ 7612 .....	30
高速DCトランスデューサ 7616 .....	31
カップルトランスデューサ 7622 .....	32
RTDトランスデューサ 7632 .....	33
ACトランスデューサ 7642 .....	34
ディストリビュータ 7652 .....	35
ポテンシオメータトランスデューサ 7662 .....	36
パルストランスデューサ 7672 .....	37
7600シリーズ外形図 .....	38

# 7612 DCトランスデューサ(直流電圧・直流電流絶縁信号変換器)

## 形名

7612 □ - □ - □ - □ - □ - □  
 ① ② ③ ④ ⑤ ⑥

### ①出力タイプ

S : 1出力(1出力仕様の場合、項目④はブランクとなります)  
 W : 2出力

### ②入力信号

- |                                   |   |
|-----------------------------------|---|
| 01: DC 0~10mV                     | 15: DC ±10V                                 |
| 02: DC 0~100mV                    | 10: 上記以外のDC±電圧入力<br>(±10mV以上±200V以下)        |
| 03: DC 0~1V                       | 23: DC 0~1mA                                |
| 04: DC 0~5V                       | 29: DC 4~20mA                               |
| 05: DC 0~10V                      | 20: 上記以外のDC電流入力<br>(100 $\mu$ A以上20mA以下)    |
| 09: DC 1~5V                       | 30: 上記以外のDC±電流入力<br>(±100 $\mu$ A以上±20mA以下) |
| 00: 上記以外のDC電圧入力<br>(10mV以上200V以下) |   |
| 13: DC ±1V                        |   |
| 14: DC ±5V                        |   |

### ③④出力信号 (第1出力、第2出力共通)

- |                                  |   |
|----------------------------------|---|
| 01: DC 0~10mV                    | 14: DC ±5V  |
| 02: DC 0~100mV                   | 15: DC ±10V (第1出力のみ)                                  |
| 03: DC 0~1V                      | 10: 上記以外のDC±電圧出力<br>(±10mV以上±10V以下)<br>(第2出力はDC±8V以下) |
| 04: DC 0~5V                      | 23: DC 0~1mA  |
| 05: DC 0~10V                     | 29: DC 4~20mA   |
| 09: DC 1~5V                      | 20: 上記以外のDC電流出力<br>(100 $\mu$ A以上20mA以下)              |
| 00: 上記以外のDC電圧出力<br>(10mV以上10V以下) |   |
| 13: DC ±1V                       |   |

### ⑤電源電圧

A : AC 100~240V  
 9 : DC 24V

### ⑥応答速度 (0~90%)

ブランク: 200ms以下  
 F : 5ms以下

## 入力仕様

入力信号	入力インピーダンス
DC 0~10mV	1M $\Omega$ 以上
DC 0~100mV	
DC 0~1V	
DC 0~5V	
DC 0~10V	
DC 1~5V	
DC ±1V	
DC ±5V	
DC ±10V	約100 $\Omega$
DC 0~1mA	
DC 4~20mA	約5 $\Omega$

## 出力仕様

出力信号	出力インピーダンス	許容負荷抵抗
DC 0~10mV	約10 $\Omega$	10k $\Omega$ 以上
DC 0~100mV	約100 $\Omega$	100k $\Omega$ 以上
DC 0~1V	0.1 $\Omega$ 以下	100 $\Omega$ 以上
DC 0~5V		500 $\Omega$ 以上
DC 0~10V		1k $\Omega$ 以上
DC 1~5V		500 $\Omega$ 以上
DC ±1V		2.5k $\Omega$ 以上
DC ±5V	5k $\Omega$ 以上	0~15k $\Omega$ ※1
DC ±10V		
DC 0~1mA	5M $\Omega$ 以上	0~750 $\Omega$ ※2
DC 4~20mA		

※1. 2出力タイプの場合第1出力は0~12k $\Omega$ 、第2出力は0~8k $\Omega$ となります。  
 ※2. 2出力タイプの場合第1出力は0~600 $\Omega$ 、第2出力は0~400 $\Omega$ となります。

## 一般仕様

許容差	±0.1% of SPAN at 23 $^{\circ}$ C
温度特性	150ppm/ $^{\circ}$ C
出力調整範囲	ZERO ±3%以上 of SPAN SPAN ±5%以上 of SPAN
絶縁抵抗	入力-出力-電源各間 DC 500V 100M $\Omega$ 以上
耐電圧	入力-出力-電源各間 AC2000V 1分間 端子一括-外箱間 AC2000V 1分間
電源電圧許容範囲	AC 85~250V (50/60Hz) DC 20~30V
消費電力	AC 100~240V 7VA以下 DC 24V 120mA以下
動作周囲温度	-5~55 $^{\circ}$ C
保存温度	-20~70 $^{\circ}$ C
重量	本体: 約250g 端子台: 約80g

## ブロック図

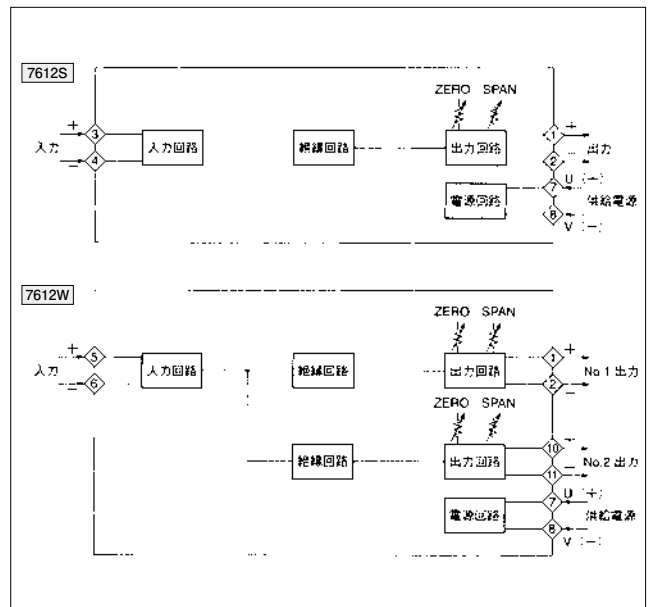

# 7616

## 高速DCトランスデューサ(直流電圧・直流電流絶縁信号変換器)

### 形名

7616 □ - □ - □ - □ - □  
 ① ② ③ ④ ⑤

#### ①出力タイプ

S : 1出力(1出力仕様の場合、項目④はblankとなります)  
 W : 2出力

#### ②入力信号

- |                                   |                                       |
|-----------------------------------|---------------------------------------|
| 01: DC 0~ 10mV                    | 15: DC ± 10 V                         |
| 02: DC 0~100mV                    | 10: 上記以外のDC±電圧入力<br>(±10mV以上±200V以下)  |
| 03: DC 0~ 1 V                     | 23: DC 0~ 1mA                         |
| 04: DC 0~ 5 V                     | 29: DC 4~ 20mA                        |
| 05: DC 0~ 10 V                    | 20: 上記以外のDC電流入力<br>(100μA以上20mA以下)    |
| 09: DC 1~ 5 V                     | 30: 上記以外のDC±電流入力<br>(±100μA以上±20mA以下) |
| 00: 上記以外のDC電圧入力<br>(10mV以上200V以下) |                                       |
| 13: DC ± 1 V                      |                                       |
| 14: DC ± 5 V                      |                                       |

#### ③④出力信号(第1出力、第2出力共通)

- |                                  |                                     |
|----------------------------------|-------------------------------------|
| 01: DC 0~ 10mV                   | 14: DC ± 5 V                        |
| 02: DC 0~100mV                   | 15: DC ± 10 V(第1出力のみ)               |
| 03: DC 0~ 1 V                    | 10: 上記以外のDC±電圧出力<br>(±10mV以上±10V以下) |
| 04: DC 0~ 5 V                    | (第2出力はDC±8V以下)                      |
| 05: DC 0~ 10 V                   | 23: DC 0~ 1mA                       |
| 09: DC 1~ 5 V                    | 29: DC 4~ 20mA                      |
| 00: 上記以外のDC電圧出力<br>(10mV以上10V以下) | 20: 上記以外のDC電流出力<br>(100μA以上20mA以下)  |
| 13: DC ± 1 V                     |                                     |

#### ⑤電源電圧

A : AC 100~240V  
 9 : DC 24V

### 入力仕様

入力信号	入力インピーダンス
DC 0~ 10mV	1MΩ以上
DC 0~100mV	
DC 0~ 1 V	
DC 0~ 5 V	
DC 0~ 10 V	
DC 1~ 5 V	
DC ± 1 V	
DC ± 5 V	約100Ω
DC ± 10 V	
DC 0~ 1mA	約 5Ω
DC 4~ 20mA	

### 出力仕様

出力信号	出力インピーダンス	許容負荷抵抗
DC 0~ 10mV	約 10Ω	10kΩ以上
DC 0~100mV	約100Ω	100kΩ以上
DC 0~ 1 V	0.1Ω以下	100Ω以上
DC 0~ 5 V		500Ω以上
DC 0~ 10 V		1kΩ以上
DC 1~ 5 V		500Ω以上
DC ± 1 V		
DC ± 5 V		2.5kΩ以上
DC ± 10 V		5kΩ以上
DC 0~ 1mA	5MΩ以上	0~15kΩ※1
DC 4~ 20mA		0~750Ω※2

※1. 2出力タイプの場合第1出力は0~12kΩ、第2出力は0~8kΩとなります。  
 ※2. 2出力タイプの場合第1出力は0~600Ω、第2出力は0~400Ωとなります。

### 一般仕様

許容差	±0.1% of SPAN at 23°C
応答速度	150μs以下(0→90%)
温度特性	150ppm/°C
出力調整範囲	ZERO ±3%以上 of SPAN SPAN ±5%以上 of SPAN
絶縁抵抗	入力-出力-電源各間 DC 500V 100MΩ以上
耐電圧	入力-出力-電源各間 AC2000V 1分間 端子一括-外箱間 AC2000V 1分間
電源電圧許容範囲	AC 85~250V(50/60Hz) DC 20~ 30V
消費電力	AC 100~240V 7VA以下 DC 24V 120mA以下
動作周囲温度	- 5~55°C
保存温度	-20~70°C
重量	本体: 約250g 端子台: 約 80g

### ブロック図

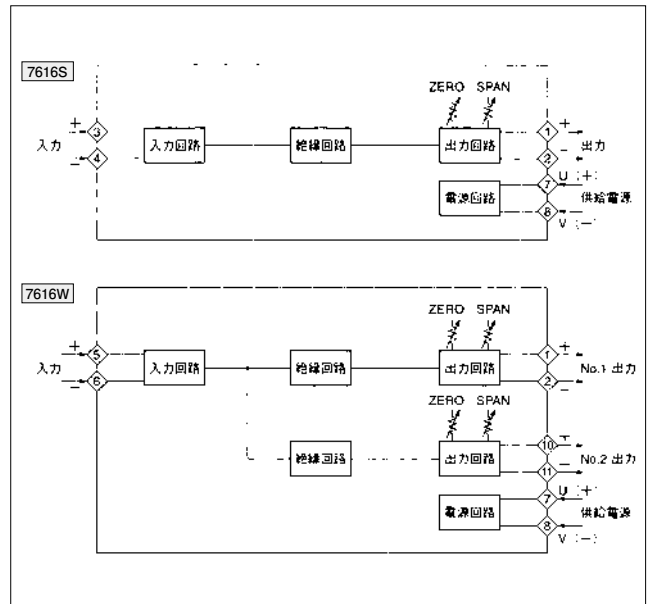



# 7632

## RTDトランスデューサ(測温抵抗体絶縁信号変換器)

### 形名

7632 □ - □ - □ - □ - □ - □  
 ① ② ③ ④ ⑤ ⑥

#### ①出力タイプ

S : 1出力(1出力仕様の場合は、項目④はblankとなります)  
 W : 2出力

#### ②入力信号(センサ: Pt100Ω)

62 : -50~150℃	68 : 0~300℃
63 : -20~80℃	69 : 0~400℃
64 : 0~50℃	6A : 0~500℃
65 : 0~100℃	6B : 0~600℃
66 : 0~150℃	60 : 上記以外の測定範囲 (スパン50℃以上)
67 : 0~200℃	

#### ③④出力信号(第1出力、第2出力共通)

01 : DC 0~10mV	14 : DC ±5V
02 : DC 0~100mV	15 : DC ±10V(第1出力のみ)
03 : DC 0~1V	10 : 上記以外のDC±電圧出力 (±10mV以上±10V以下)
04 : DC 0~5V	(第2出力はDC±8V以下)
05 : DC 0~10V	23 : DC 0~1mA
09 : DC 1~5V	29 : DC 4~20mA
00 : 上記以外のDC電圧出力 (10mV以上10V以下)	20 : 上記以外のDC電流出力 (100μA以上20mA以下)
13 : DC ±1V	

#### ⑤電源電圧

A : AC 100~240V  
 9 : DC 24V

#### ⑥応答速度(0→90%)

blank : 200ms以下  
 F : 25ms以下

### 出力仕様

出力信号	出力インピーダンス	許容負荷抵抗
DC 0~10mV	約10Ω	10kΩ以上
DC 0~100mV	約100Ω	100kΩ以上
DC 0~1V	0.1Ω以下	100Ω以上
DC 0~5V		500Ω以上
DC 0~10V		1kΩ以上
DC 1~5V		500Ω以上
DC ±1V		2.5kΩ以上
DC ±5V	5kΩ以上	
DC ±10V		
DC 0~1mA	5MΩ以上	0~15kΩ※1
DC 4~20mA		0~750Ω※2

※1. 2出力タイプの場合第1出力は0~12kΩ、第2出力は0~8kΩとなります。  
 ※2. 2出力タイプの場合第1出力は0~600Ω、第2出力は0~400Ωとなります。

### 一般仕様

入力信号	3線式 Pt100Ω測温抵抗体 許容外部抵抗1線につき200Ω以下
入力供給電流	DC 1.5mA以下
許容差	±0.2% of SPAN at 23℃
温度特性	150ppm/℃
出力調整範囲	ZERO ±3%以上 of SPAN SPAN ±5%以上 of SPAN
絶縁抵抗	入力-出力-電源各間 DC 500V 100MΩ以上
耐電圧	入力-出力-電源各間 AC2000V 1分間 端子一括-外箱間 AC2000V 1分間
電源電圧許容範囲	AC 85~250V(50/60Hz) DC 20~30V
消費電力	AC 100~240V 7VA以下 DC 24V 120mA以下
動作周囲温度	-5~55℃
保存温度	-20~70℃
重量	本体: 約250g 端子台: 約80g

### ブロック図

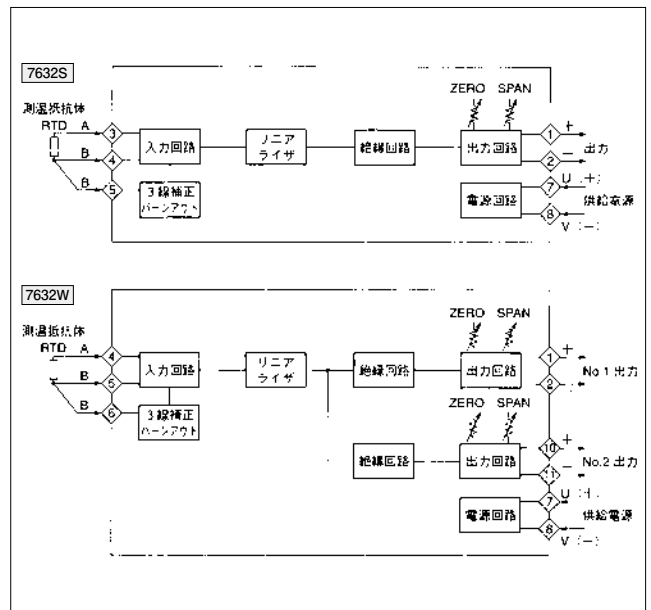

# 7642

## ACTランスデューサ (交流電圧・交流電流信号変換器)

### 形名

7642 □ - □ - □ - □ - □  
 ① ② ③ ④ ⑤

#### ①出力タイプ

S : 1出力(1出力仕様の場合、項目(体)はブランクとなります)  
 W : 2出力

#### ②入力信号

43 : AC 0~110V\*                      53 : AC 0~1A  
 44 : AC 0~150V                      54 : AC 0~5A

\*出力DC 1~5VおよびDC 4~20mAの場合、定格入力はAC 100Vです。  
 (定格入力110Vで出力DC 1~5VまたはDC 4~20mAも製作できます。)  
 その他の出力信号の場合、入力110Vに対する出力は定格出力×110%となります。

#### ③④出力信号(第1出力、第2出力共通)

01 : DC 0~ 10mV                      23 : DC 0~ 1mA  
 02 : DC 0~100mV                    29 : DC 4~ 20mA  
 03 : DC 0~ 1 V                      20 : 上記以外のDC電流出力  
 04 : DC 0~ 5 V                      (100 $\mu$ A以上20mA以下)  
 05 : DC 0~ 10 V  
 09 : DC 1~ 5 V  
 00 : 上記以外のDC電圧出力  
 (10mV以上10V以下)

#### ⑤電源電圧

A : AC 100~240V  
 9 : DC 24V

### 入力仕様

入 力	入力回路の電力損失
AC 0~110V *	0.1 VA以下
AC 0~150V	0.1 VA以下
AC 0~ 1A	0.5 VA以下
AC 0~ 5A	0.5 VA以下

\*出力DC 1~5VおよびDC 4~20mAの場合、定格入力AC 100Vです。  
 (定格入力110Vで出力DC 1~5VまたはDC 4~20mAも製作できます。)  
 その他の出力信号の場合、入力110Vに対する出力は定格出力×110%となります。

### 出力仕様

出 力 信 号	出力インピーダンス	許容負荷抵抗
DC 0~ 10mV	約10 $\Omega$	10k $\Omega$ 以上
DC 0~100mV	約100 $\Omega$	100k $\Omega$ 以上
DC 0~ 1 V	0.1 $\Omega$ 以下	100 $\Omega$ 以上
DC 0~ 5 V		500 $\Omega$ 以上
DC 0~ 10 V		1k $\Omega$ 以上
DC 1~ 5 V		500 $\Omega$ 以上
DC 0~ 1mA	5M $\Omega$ 以上	0~15k $\Omega$ ※1
DC 4~ 20mA		0~750 $\Omega$ ※2

※1. 2出力タイプの場合第1出力は0~12k $\Omega$ 、第2出力は0~8k $\Omega$ となります。  
 ※2. 2出力タイプの場合第1出力は0~600 $\Omega$ 、第2出力は0~400 $\Omega$ となります。

### 一般仕様

許 容 差	$\pm 0.3\%$ of SPAN at 23 $^{\circ}$ C
応 答 速 度	0.5s以下 (0→90%)
温 度 特 性	150ppm/ $^{\circ}$ C
出力調整範囲	ZERO $\pm 3\%$ 以上 of SPAN SPAN $\pm 5\%$ 以上 of SPAN
絶 縁 抵 抗	入力-出力-電源各間 DC 500V 100M $\Omega$ 以上
耐 電 圧	入力-出力-電源各間 AC2000V 1分間 端子一括-外箱間 AC2000V 1分間
電源電圧許容範囲	AC 85~250V (50/60Hz) DC 20~ 30V
消 費 電 力	AC 100~240V 7VA以下 DC 24V 120mA以下
動作周囲温度	- 5~55 $^{\circ}$ C
保 存 温 度	-20~70 $^{\circ}$ C
重 量	本 体 : 約250g 端子台 : 約 80g

### ブロック図

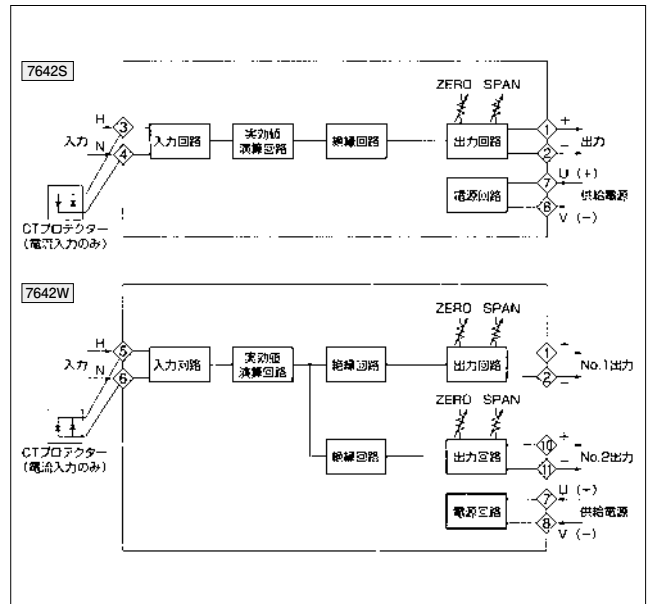

# 7652 ディストリビュータ(絶縁形2線伝送器用ディストリビュータ)

## 形名

7652 □ - □ - □ - □ - □ - □  
 ① ② ③ ④ ⑤ ⑥

### ①出力タイプ

S : 1出力(1出力仕様の場合、項目④はブランクとなります)  
 W : 2出力

### ②入力信号

1 : DC 4~20mA(入力抵抗約 5Ω)  
 2 : DC 4~20mA(入力抵抗約250Ω)

### ③④出力信号(第1出力、第2出力共通)

01 : DC 0~ 10mV	14 : DC ± 5 V
02 : DC 0~100mV	15 : DC ± 10 V(第1出力のみ)
03 : DC 0~ 1 V	10 : 上記以外のDC±電圧出力 (±10mV以上±10V以下)
04 : DC 0~ 5 V	(第2出力はDC±8V以下)
05 : DC 0~ 10 V	23 : DC 0~ 1mA
09 : DC 1~ 5 V	29 : DC 4~ 20mA
00 : 上記以外のDC電圧出力 (10mV以上10V以下)	20 : 上記以外のDC電流出力 (100μA以上20mA以下)
13 : DC ± 1 V	

### ⑤電源電圧

A : AC 100~240V  
 9 : DC 24V

### ⑥応答速度(0→90%)

ブランク : 200ms以下  
 F : 5ms以下

## 入力仕様

入力信号	入力インピーダンス
DC 4~20mA	約 5Ω
DC 4~20mA	約250Ω

## 出力仕様

出力信号	出力インピーダンス	許容負荷抵抗
DC 0~ 10mV	約 10Ω	10kΩ以上
DC 0~100mV	約100Ω	100kΩ以上
DC 0~ 1 V	0.1Ω以下	100Ω以上
DC 0~ 5 V		500Ω以上
DC 0~ 10 V		1kΩ以上
DC 1~ 5 V		500Ω以上
DC ± 1 V		2.5kΩ以上
DC ± 5 V	5MΩ以上	5kΩ以上
DC 0~ 1mA		0~15kΩ※1
DC 4~ 20mA		0~750Ω※2

※1. 2出力タイプの場合第1出力は0~12kΩ、第2出力は0~8kΩとなります。  
 ※2. 2出力タイプの場合第1出力は0~600Ω、第2出力は0~400Ωとなります。

## 2線式伝送器用電源

出力定格	DC24V <sup>+3V</sup> / <sub>-1V</sub> (負荷変動、電源電圧変動含む)
最大電流	DC22mA
短絡電流	DC35mA以下

## 一般仕様

許容差	±0.1% of SPAN at 23°C
温度特性	150ppm/°C
出力調整範囲	ZERO ±3%以上 of SPAN SPAN ±5%以上 of SPAN
絶縁抵抗	入力-出力-電源各間 DC 500V 100MΩ以上
耐電圧	入力-出力-電源各間 AC2000V 1分間 端子-括-外箱間 AC2000V 1分間
電源電圧許容範囲	AC 85~250V(50/60Hz) DC 20~ 30V
消費電力	AC 100~240V 8VA以下 DC 24V 140mA以下
動作周囲温度	- 5~55°C
保存温度	-20~70°C
重量	本体 : 約250g 端子台 : 約 80g

## ブロック図

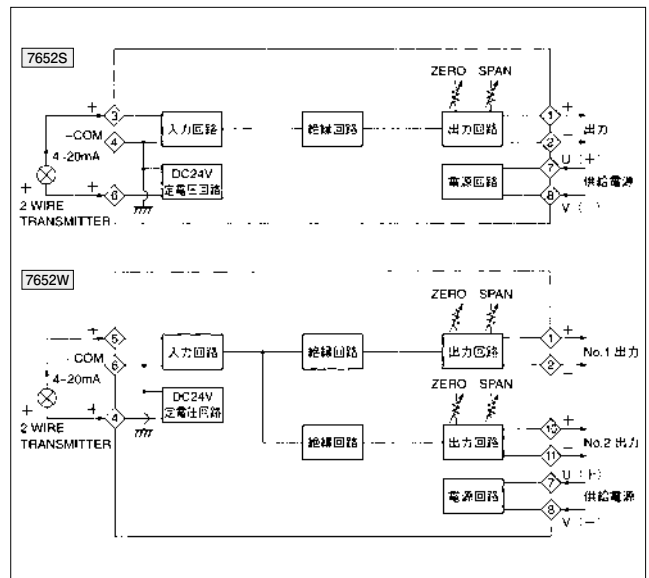

# 7662

## ポテンシオメータトランスデューサ (ポテンシオメータ絶縁信号変換器)

### 形名

7662□ - □ - □ - □ - □  
 ① ② ③ ④ ⑤

#### ①出力タイプ

S : 1出力 (1出力仕様の場合、項目③はブランクとなります)  
 W : 2出力

#### ②③出力信号 (第1出力、第2出力共通)

01 : DC 0~ 10mV	14 : DC ± 5 V
02 : DC 0~100mV	15 : DC ± 10 V (第1出力のみ)
03 : DC 0~ 1 V	10 : 上記以外のDC±電圧出力 (±10mV以上±10V以下)
04 : DC 0~ 5 V	(第2出力はDC±8V以下)
05 : DC 0~ 10 V	23 : DC 0~ 1mA
09 : DC 1~ 5 V	29 : DC 4~ 20mA
00 : 上記以外のDC電圧出力 (10mV以上10V以下)	20 : 上記以外のDC電流出力 (100 $\mu$ A以上20mA以下)
13 : DC ± 1 V	

#### ④電源電圧

A : AC 100~240V  
 9 : DC 24V

#### ⑤応答速度 (0→90%)

ブランク : 200ms以下  
 F : 5ms以下

### 入力仕様

入力 : ポテンシオメータの抵抗値 (100 $\Omega$ ~10k $\Omega$ )

### 出力仕様

出力信号	出力インピーダンス	許容負荷抵抗
DC 0~ 10mV	約 10 $\Omega$	10k $\Omega$ 以上
DC 0~100mV	約100 $\Omega$	100k $\Omega$ 以上
DC 0~ 1 V	0.1 $\Omega$ 以下	100 $\Omega$ 以上
DC 0~ 5 V		500 $\Omega$ 以上
DC 0~ 10 V		1k $\Omega$ 以上
DC 1~ 5 V		500 $\Omega$ 以上
DC ± 1 V		2.5k $\Omega$ 以上
DC ± 5 V		5k $\Omega$ 以上
DC ± 10 V		0~15k $\Omega$ ※1
DC 0~ 1mA	5M $\Omega$ 以上	0~750 $\Omega$ ※2
DC 4~ 20mA		

※1. 2出力タイプの場合第1出力は0~12k $\Omega$ 、第2出力は0~8k $\Omega$ となります。  
 ※2. 2出力タイプの場合第1出力は0~600 $\Omega$ 、第2出力は0~400 $\Omega$ となります。

### 出力信号の調整範囲

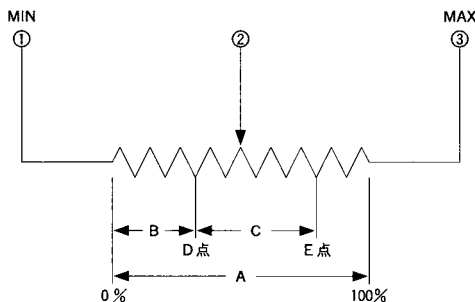

A : ポテンシオメータの入力抵抗値 (0~100%)  
 B : ZEROカット範囲  
 C : 測定範囲  
 D : 測定範囲の最小限 (0~50%)  
 E : 測定範囲の最大限 (0~50%) + (50~100%)  
 但し E ≤ 100%

注) ZERO調整を先に行いその後SPAN調整を行えば相互干渉は受けません。

### 一般仕様

入力供給電圧	0.5V
許容差	±0.1% of SPAN at 23°C
温度特性	150ppm/°C
出力調整範囲	ZERO 入力抵抗値の0~50% SPAN 入力抵抗値の50~100%
絶縁抵抗	入力-出力-電源各間 DC 500V 100M $\Omega$ 以上
耐電圧	入力-出力-電源各間 AC2000V 1分間 端子一括-外箱間 AC2000V 1分間
電源電圧許容範囲	AC 85~250V (50/60Hz) DC 20~ 30V
消費電力	AC 100~240V 7VA以下 DC 24V 120mA以下
動作周囲温度	- 5~55°C
保存温度	-20~70°C
重量	本体 : 約250g 端子台 : 約 80g

### ブロック図

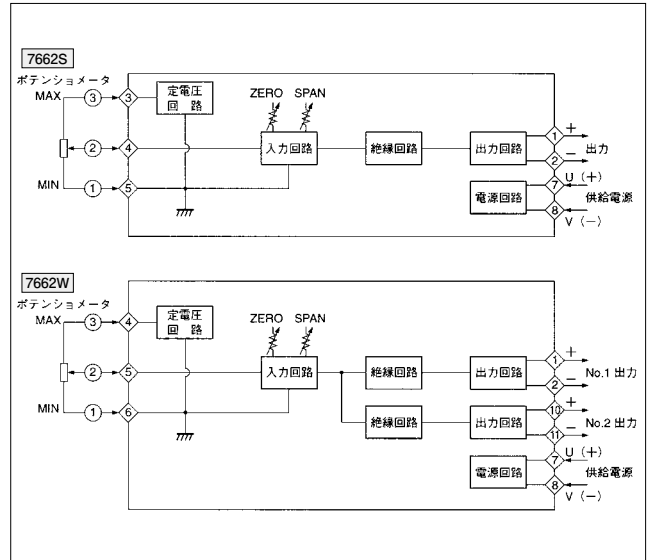

# 7672

## パルストランスデューサ (パルス絶縁信号変換器)

### 形名

7672 □ - □ - □ - □ - □  
 ① ② ③ ④ ⑤

#### ①出力タイプ

S : 1出力(1出力仕様の場合、項目④はブランクとなります)  
 W : 2出力

#### ②入力信号

1 : ON-OFFパルス  
 2 : 電圧パルス1(直流結合)  
 3 : 電圧パルス2(交流結合)  
 (注:ご発注時測定周波数をご指示下さい)

#### ③④出力信号(第1出力、第2出力共通)

01 : DC 0~10mV	14 : DC ±5V
02 : DC 0~100mV	15 : DC ±10V(第1出力のみ)
03 : DC 0~1V	10 : 上記以外のDC±電圧出力 (±10mV以上±10V以下)
04 : DC 0~5V	(第2出力はDC±8V以下)
05 : DC 0~10V	23 : DC 0~1mA
09 : DC 1~5V	29 : DC 4~20mA
00 : 上記以外のDC電圧出力 (10mV以上10V以下)	20 : 上記以外のDC電流出力 (100 $\mu$ A以上20mA以下)
13 : DC ±1V	

#### ⑤電源電圧

A : AC 100~240V  
 9 : DC 24V

### 一般仕様

測定周波数	0~50Hzより0~10kHzまで
矩形波入力のDUTY	20~80%
センサ電源	DC 12V±10% 30mA MAX
許容差	±0.1% of SPAN at 23°C
応答速度	0~50Hz以上0~100Hz未満 約2秒(0→90%) 0~100Hz以上0~500Hz未満 約1秒(0→90%) 0~500Hz以上0~10kHz未満 約0.5秒(0→90%)
温度特性	150ppm/°C
カットオフ周波数	約5% of F.S.
出力調整範囲	ZERO ±3%以上 of SPAN SPAN ±5%以上 of SPAN
絶縁抵抗	入力-出力-電源各間 DC 500V 100M $\Omega$ 以上
耐電圧	入力-出力-電源各間 AC2000V 1分間 端子一括-外箱間 AC2000V 1分間
電源電圧許容範囲	AC 85~250V(50/60Hz) DC 20~30V
消費電力	AC 100~240V 8VA以下 DC 24V 140mA以下
動作周囲温度	-5~55°C
保存温度	-20~70°C
重量	本体:約250g 端子台:約80g

### 入力仕様

#### (1)ON-OFFパルス

- 入力信号波形 : ON-OFF(無電圧接点、オープンコレクタ)
- 検出電圧・電流 : DC 12V 約3mA
- 検出レベル : Hi 5V以上 Lo 1V以下

#### (2)電圧パルス1(直流結合)

- 入力信号波形 : 直流の電圧パルス(ロータリーエンコーダ、近接スイッチ、光電スイッチ等)
- 入力信号電圧 : 2V~50V
- 入力インピーダンス : 約200k $\Omega$
- 検出レベル : Hi 1.5V以上 Lo 0.5V以下

#### (3)電圧パルス2(交流結合)

- 入力信号波形 : 交流の電圧パルス(マグネチックセンサ、回転計用発電機等)
- 入力信号電圧 : 0.2Vp-p~50Vp-p
- 検出レベル : Hi 0.1V以上

### 出力仕様

出力信号	出力インピーダンス	許容負荷抵抗
DC 0~10mV	約10 $\Omega$	10k $\Omega$ 以上
DC 0~100mV	約100 $\Omega$	100k $\Omega$ 以上
DC 0~1V	0.1 $\Omega$ 以下	100 $\Omega$ 以上
DC 0~5V		500 $\Omega$ 以上
DC 0~10V		1k $\Omega$ 以上
DC 1~5V		500 $\Omega$ 以上
DC ±1V		2.5k $\Omega$ 以上
DC ±5V	5M $\Omega$ 以上	5k $\Omega$ 以上
DC ±10V		0~15k $\Omega$ ※1
DC 0~1mA		0~750 $\Omega$ ※2
DC 4~20mA		

※1. 2出力タイプの場合第1出力は0~12k $\Omega$ 、第2出力は0~8k $\Omega$ となります。  
 ※2. 2出力タイプの場合第1出力は0~600 $\Omega$ 、第2出力は0~400 $\Omega$ となります。

### ブロック図

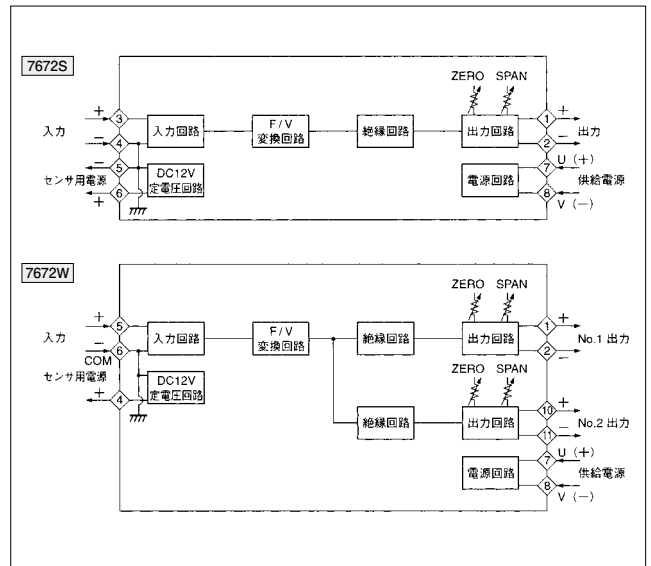

# 7600 シリーズ外形図

## ■外形図

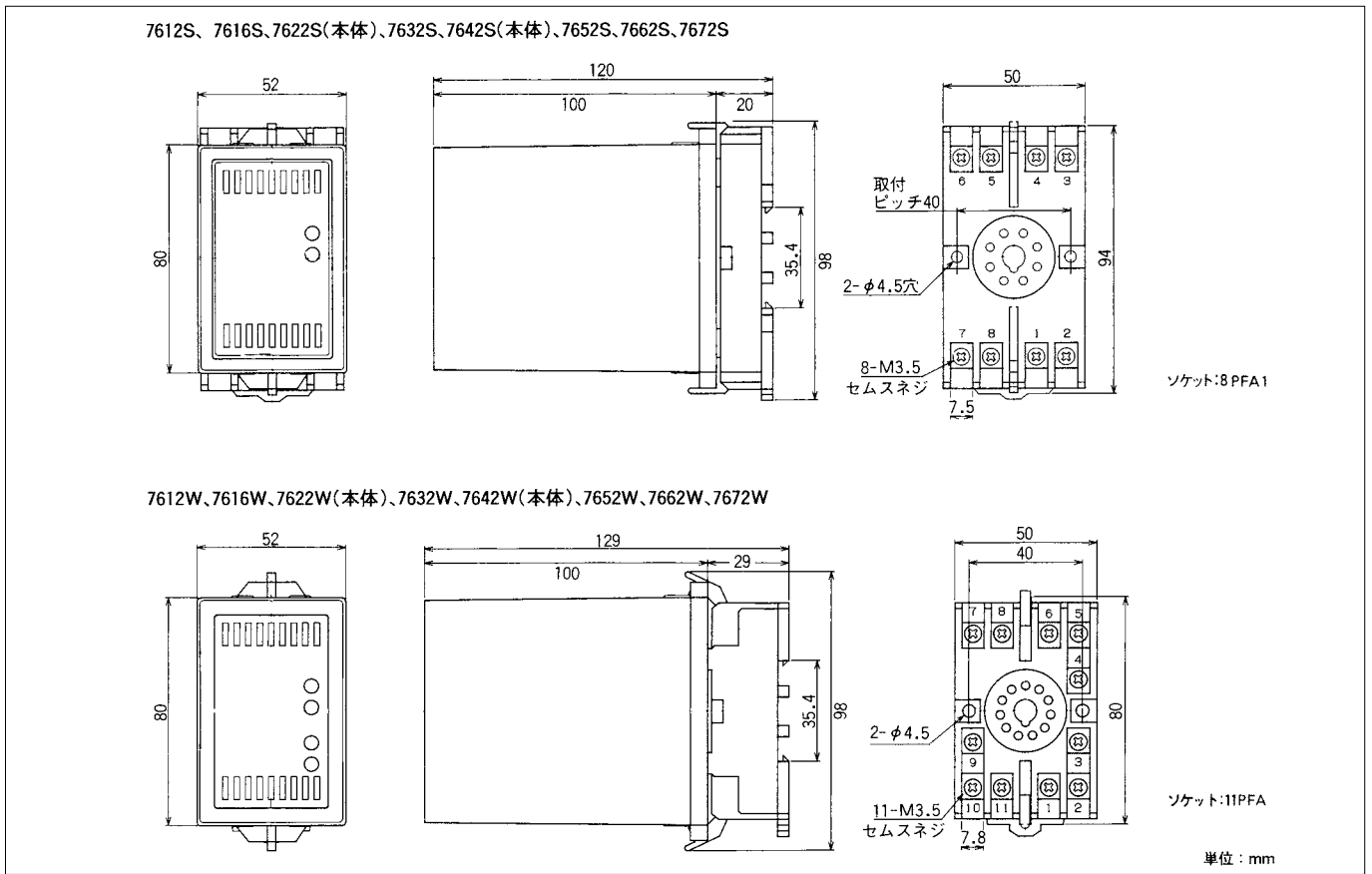

## ■端子番号図

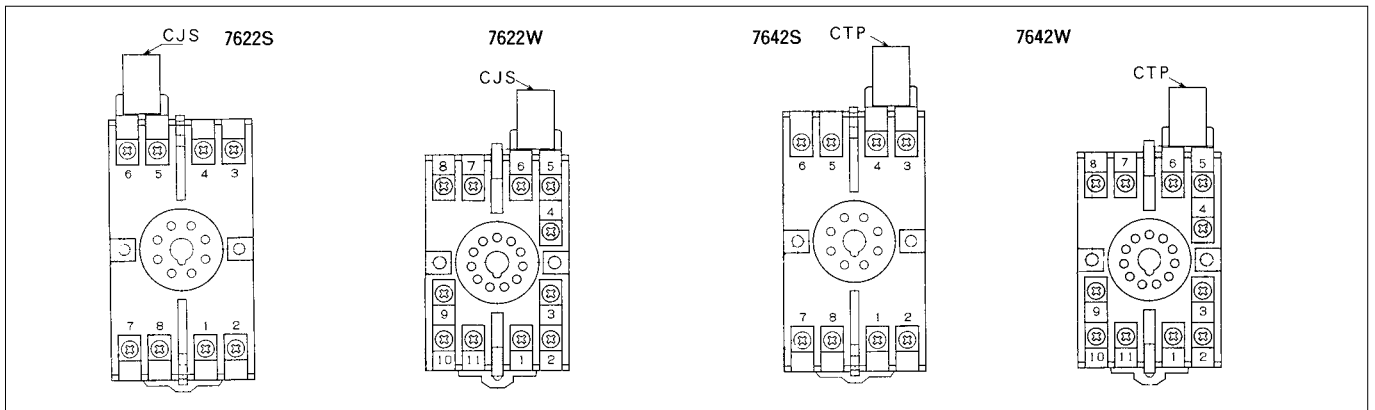

## ■CJS、CTプロテクター外形図

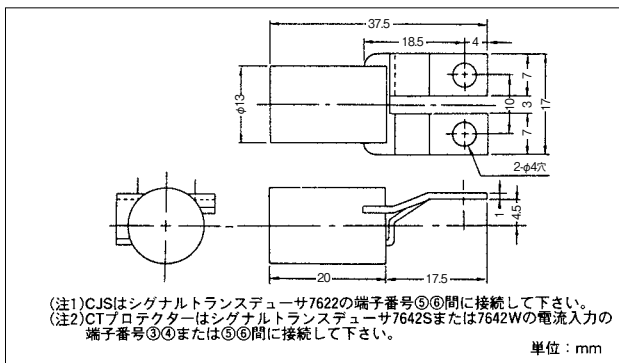

## ■集合取付寸法図

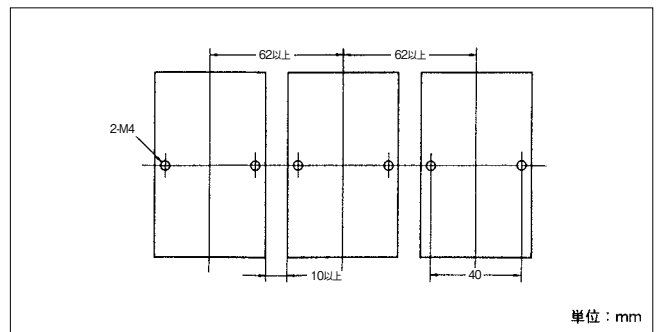

# 7920電カトランスデューサ

交流電流トランスデューサ 792A .....	40
交流電圧トランスデューサ 792V .....	41
電カトランスデューサ 792W .....	42
パルス出力付電カトランスデューサ 792WH .....	46
パルス出力形電力量センサ 792WP .....	48
無効電カトランスデューサ 792WV .....	50
位相角トランスデューサ 792P .....	52
力率トランスデューサ 792SP .....	55
周波数トランスデューサ 792F .....	58
7920シリーズ共通仕様、外形図 .....	59

### 形名

792A-□□□

#### 入力信号

- 1: AC5A
- 2: AC1A
- 3: AC6A
- 4: その他

#### 出力信号

- A: 4~20mA
- B: 0~1mA
- C: 1~5V
- D: 0~5V
- E: 0~10V
- Z: 指定レンジ

#### 補助電源

- 1: AC85~264V/DC85~143V
- 2: DC20~30V
- 3: DC40~60V
- 4: DC170~286V

### ご注文方法(例)

- ・形名: 792A-1A1

### 入力仕様

定格入力	消費電力
5A	0.3VA以下
1A	
6A	

定格周波数: 50/60共用

### 出力仕様

出力レンジ	負荷抵抗
4~20mA	0~600Ω
0~1mA	0~10kΩ
1~5V	1kΩ以上
0~5V	
0~10V	

### 設置仕様

補助電源: 形名コード指定、2VA

寸法: W25×H100×D128

質量: 約200g

### 性能

許容差: ±0.5% (出カスパンに対して)

応答時間: 0.5秒 (90%ステップ入力応答)

### 接続図

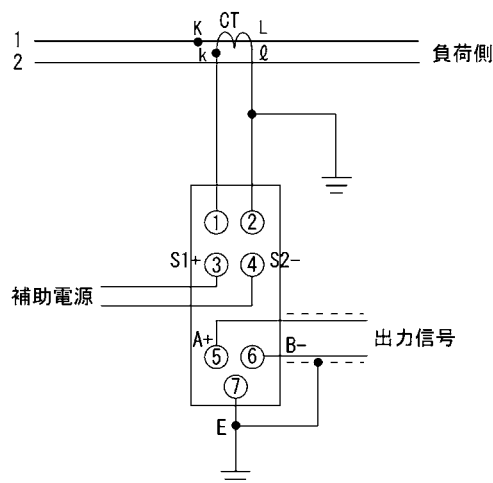

### 外形図 (単位: mm)

「共通仕様 外形図 59ページ」をご参照下さい。

### 形名

792V-□□□

#### 入力信号

- 1 : AC150V
- 2 : AC300V
- 3 : AC86.6V
- 4 : その他

#### 出力信号

- A : 4~20mA
- B : 0~1mA
- C : 1~5V
- D : 0~5V
- E : 0~10V
- Z : 指定レンジ

#### 補助電源

- 1 : AC85~264V/DC85~143V
- 2 : DC20~30V
- 3 : DC40~60V
- 4 : DC170~286V

### ご注文方法(例)

- ・ 形名 : 792V-1A1

### 入力仕様

定格入力	消費電力
150V	0.3VA以下
300V	
86.6V	

定格周波数 : 50/60Hz 共用

### 出力仕様

出力レンジ	負荷抵抗
4~20mA	0~600Ω
0~1mA	0~10kΩ
1~5V	1kΩ以上
0~5V	
0~10V	

### 設置仕様

補助電源 : 形名コード指定、2VA

寸法 : W25×H100×D128

質量 : 約200g

### 性能

許容差 : ±0.5% (出カスパンに対して)

応答時間 : 0.5 秒 (90%ステップ入力応答)

### 接続図

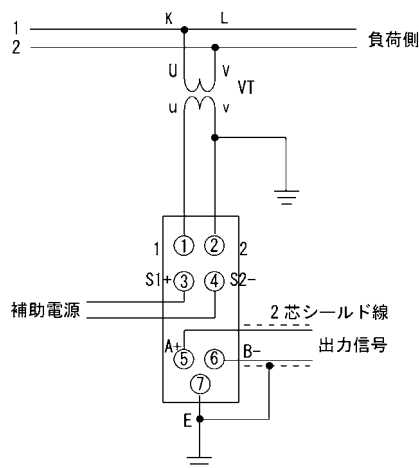

### 外形図 (単位 : mm)

「共通仕様 外形図 59 ページ」をご参照下さい。

### 形名

792W-0

### 種類

0: 単相2線式

### 入力信号

- 1: AC110V 5A
- 2: AC110V 1A
- 3: AC220V 1A
- 4: AC220V 5A

### 出力信号

- |           |              |
|-----------|--------------|
| [単極性]     | [両極性]        |
| A: 4~20mA | G: 4~12~20mA |
| B: 0~1mA  | H: -1~0~1mA  |
| C: 1~5V   | I: 1~3~5V    |
| D: 0~5V   | J: -5~0~5V   |
| E: 0~10V  | K: -10~0~10V |
| Z: 指定レンジ  | Z: 指定レンジ     |

### 補助電源

- 1: AC85~264V/DC85~143V
- 2: DC20~30V
- 3: DC40~60V
- 4: DC170~286V

### 付加コード

ブランク: 標準応答速度

### ご注文方法(例)

- ・形名: 792W-01A1
- ・入力レンジ: 0~0.5kW

### 入力仕様

入力 (AC)	標準レンジ	製作可能入力範囲	概略消費VA	
			電圧回路	電流回路
110V 5A	500W	±250~±600W	0.3	0.3
110V 1A	100W	±50~±120W	0.3	0.3
220V 1A	200W	±100~±240W	0.6	0.3
220V 5A	1000W	±500~±1200W	0.6	0.3

### 製作可能な目盛範囲

計算式:  $P(\text{kW}) = P_o \times \text{CT比} \times \text{VT比}$

P: 電力トランスデューサ入力レンジ

P<sub>o</sub>: 製作可能入力範囲

計算例: CT比 50/5A VT比 440/110Vの場合

$P = P_o \times \text{CT比} \times \text{VT比}$

$= (\pm 250 \sim \pm 600) \times (50/5) \times (440/110)$

$= \pm 10\text{kW} \sim \pm 24\text{kW}$

目盛の選択: 上記入力範囲より入力レンジをご指定ください。

### 出力仕様

出力レンジ	負荷抵抗
4~20mA	0~600Ω
-1~+1mA/0~1mA	0~10kΩ
1~5V	1kΩ以上
-5~+5V/0~5V	
-10~+10V/0~10V	

### 設置仕様

補助電源: 形名コード指定、3VA

寸法: W56×H100×D128

質量: 約300g

### 性能

許容差: ±0.5% (出カスパンに対して)

応答時間: 0.5秒 (90%ステップ入力応答)

### 接続図

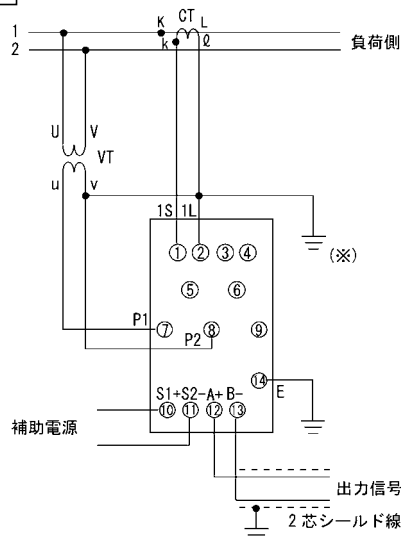

(※) 一次側が高圧の場合は必ず接地して下さい。

### 外形図 (単位: mm)

「共通仕様 外形図 59ページ」をご参照下さい。

### 形名

792W-1

#### 種類

1: 単相3線式

#### 入力信号

1: AC110V 5A  
2: AC110V 1A

#### 出力信号

##### [単極性]

A: 4~20mA  
B: 0~1mA  
C: 1~5V  
D: 0~5V  
E: 0~10V  
Z: 指定レンジ

##### [両極性]

G: 4~12~20mA  
H: -1~0~1mA  
I: 1~3~5V  
J: -5~0~5V  
K: -10~0~10V  
Z: 指定レンジ

#### 補助電源

1: AC85~264V/DC85~143V  
2: DC20~30V  
3: DC40~60V  
4: DC170~286V

#### 付加コード

ブランク: 標準応答速度

### ご注文方法(例)

- ・ 形名: 792W-11A1
- ・ 入力レンジ: 0~1kW

### 入力仕様

入力 (AC)	標準レンジ	製作可能入力範囲	概略消費VA	
			電圧回路	電流回路
110V 5A	1000W	±500~±1200W	0.3	0.3
110V 1A	200W	±100~±240W	0.3	0.3

#### 製作可能な目盛範囲

計算式:  $P(kW) = P_o \times CT比 \times VT比$

P: 電カトランスデューサ入力レンジ

P<sub>o</sub>: 製作可能入力範囲

計算例: CT比 50/5A VT比 440/110Vの場合

$P = P_o \times CT比 \times VT比$

$= (\pm 500 \sim \pm 1200) \times (50/5) \times (440/110)$

$= \pm 20kW \sim \pm 48kW$

目盛の選択: 上記入力範囲より入力レンジをご指定ください。

### 出力仕様

出力レンジ	負荷抵抗
4~20mA	0~600Ω
-1~+1mA/0~1mA	0~10kΩ
1~5V	1kΩ以上
-5~+5V/0~5V	
-10~+10V/0~10V	

### 設置仕様

補助電源: 形名コード指定、3VA

寸法: W56×H100×D128

質量: 約300g

### 性能

許容差: ±0.5% (出カスパンに対して)

応答時間: 0.5秒 (90%ステップ入力応答)

### 接続図

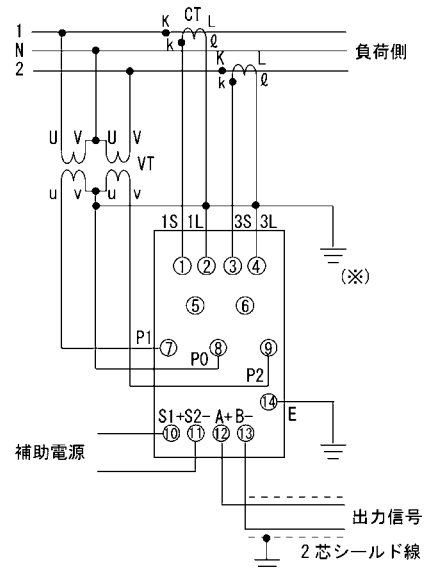

(※)一次側が高圧の場合は必ず接地して下さい。

### 外形図 (単位: mm)

「共通仕様 外形図 59ページ」をご参照下さい。

### 形名

792W-3

### 種類

3: 三相3線式

### 入力信号

- 1: AC110V 5A
- 2: AC110V 1A
- 3: AC220V 1A
- 4: AC220V 5A

### 出力信号

#### [単極性]

- A: 4~20mA
- B: 0~1mA
- C: 1~5V
- D: 0~5V
- E: 0~10V
- Z: 指定レンジ

#### [両極性]

- G: 4~12~20mA
- H: -1~0~1mA
- I: 1~3~5V
- J: -5~0~5V
- K: -10~0~10V
- Z: 指定レンジ

### 補助電源

- 1: AC85~264V/DC85~143V
- 2: DC20~30V
- 3: DC40~60V
- 4: DC170~286V

### 付加コード

ブランク: 標準応答速度

### ご注文方法(例)

- ・ 形名: 792W-31A1
- ・ 入力レンジ: 0~1kW

### 入力仕様

入力 (AC)	標準レンジ	製作可能入力範囲	概略消費VA	
			電圧回路	電流回路
110V 5A	1000W	±500~±1200W	0.3	0.3
110V 1A	200W	±100~±240W	0.3	0.3
220V 1A	400W	±200~±480W	0.6	0.3
220V 5A	2000W	±1000~±2400W	0.6	0.3

### 製作可能な目盛範囲

計算式:  $P(\text{kW}) = P_o \times \text{CT比} \times \text{VT比}$

P: 電カトランスデューサ入力レンジ

P<sub>o</sub>: 製作可能入力範囲

計算例: CT比 50/5A VT比 440/110Vの場合

$P = P_o \times \text{CT比} \times \text{VT比}$

$= (\pm 500 \sim \pm 1200) \times (50/5) \times (440/110)$

$= \pm 20\text{kW} \sim \pm 48\text{kW}$

目盛の選択: 上記入力範囲より入力レンジをご指定ください。

### 出力仕様

出力レンジ	負荷抵抗
4~20mA	0~600Ω
-1~+1mA/0~1mA	0~10kΩ
1~5V	1kΩ以上
-5~+5V/0~5V	
-10~+10V/0~10V	

### 設置仕様

補助電源: 形名コード指定、3VA

寸法: W56×H100×D128

質量: 約300g

### 性能

許容差: ±0.5% (出カスパンに対して)

応答時間: 0.5秒 (90%ステップ入力応答)

### 接続図

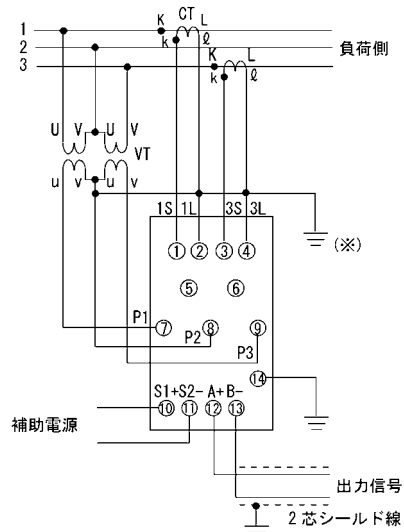

(※) 一次側が高圧の場合は必ず接地して下さい。

### 外形図 (単位: mm)

「共通仕様 外形図 59ページ」をご参照下さい。

### 形名

792W-4

### 種類

4 : 三相4線式

### 入力信号

- 1 : AC110V/√3 5A
- 2 : AC110V/√3 1A
- 3 : AC220V/√3 1A
- 4 : AC220V/√3 5A

### 出力信号

#### [単極性]

- A : 4~20mA
- B : 0~1mA
- C : 1~5V
- D : 0~5V
- E : 0~10V
- Z : 指定レンジ

#### [両極性]

- G : 4~12~20mA
- H : -1~0~1mA
- I : 1~3~5V
- J : -5~0~5V
- K : -10~0~10V
- Z : 指定レンジ

### 補助電源

- 1 : AC85~264V/DC85~143V
- 2 : DC20~30V
- 3 : DC40~60V
- 4 : DC170~286V

### 付加コード

ブランク : 標準応答速度

### ご注文方法(例)

- ・ 形名 : 792W-41A1
- ・ 入力レンジ : 0~1kW

### 入力仕様

入力 (AC)	標準レンジ	製作可能入力範囲	概略消費VA	
			電圧回路	電流回路
AC110/√3V 5A	1000W	±500~±1200W	0.3	0.3
AC110/√3V 1A	200W	±100~±240W	0.3	0.3
AC220/√3V 1A	400W	±200~±480W	0.6	0.3
AC220/√3V 5A	2000W	±1000~±2400W	0.6	0.3

### 製作可能な目盛範囲

計算式:  $P(kW) = P_o \times CT比 \times VT比$

P: 電カトランスデューサ入力レンジ

P<sub>o</sub>: 製作可能入力範囲

計算例: CT比 50/5A VT比 440/110Vの場合

$P = P_o \times CT比 \times VT比$

$= (\pm 500 \sim \pm 1200) \times (50/5) \times (440/110)$

$= \pm 20kW \sim \pm 48kW$

目盛の選択: 上記入力範囲より入力レンジをご指定ください。

### 出力仕様

出力レンジ	負荷抵抗
4~20mA	0~600Ω
-1~+1mA/0~1mA	0~10kΩ
1~5V	1kΩ以上
-5~+5V/0~5V	
-10~+10V/0~10V	

### 設置仕様

補助電源: 形名コード指定、3VA

寸法: W56×H100×D128

質量: 約300g

### 性能

許容差: ±0.5% (出力スパンに対して)

応答時間: 0.5秒 (90%ステップ入力応答)

### 接続図

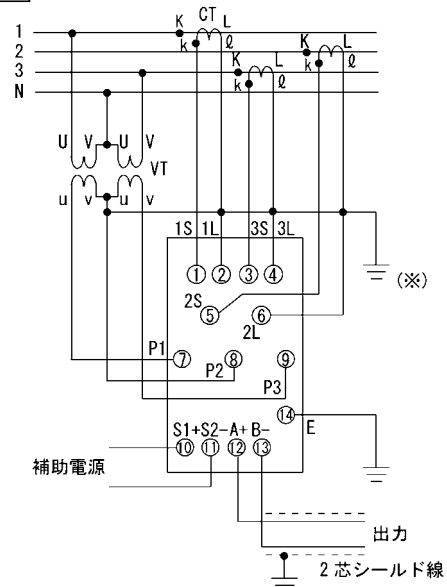

(※) 一次側が高圧の場合は必ず接地して下さい。

### 外形図 (単位: mm)

「共通仕様 外形図 59ページ」をご参照下さい。

### 形名

792WH-□□□□

### 種類

- 0 : 単相2線式
- 1 : 単相3線式
- 3 : 三相3線式
- 4 : 三相4線式

### 入力信号

- 1 : AC110V 5A
- 2 : AC110V 1A
- 3 : AC220V 1A
- 4 : AC220V 5A
- 5 : AC380V/√3 1A
- 6 : AC380V/√3 5A
- 7 : AC190V/√3 1A
- 8 : AC190V/√3 5A

### 出力信号

- |            |               |
|------------|---------------|
| [単極性]      | [両極性]         |
| A : 4~20mA | G : 4~12~20mA |
| B : 0~1mA  | H : -1~0~1mA  |
| C : 1~5V   | I : 1~3~5V    |
| D : 0~5V   | J : -5~0~5V   |
| E : 0~10V  | K : -10~0~10V |
| Z : 指定レンジ  | Z : 指定レンジ     |

### パルス出力

- 1 : 100% (定格) 入力時 2.777Hz
- 2 : 指定のパルス出力 (5Hz以下)

### ご注文方法 (例)

- ・ 形名 : 792WH-31A2
- ・ VT比 : 6600/110V, CT比 : 200/5A
- ・ パルスレート : 1kWh/p
- ・ 入力レンジ : 0~1kW

### 入力仕様

入力 (AC)	標準レンジ	製作可能入力範囲
	AC110V 5A	
AC110V 1A	200W	±160~±240W
AC220V 1A	400W	±320~±480W
AC220V 5A	2000W	±1600~±2400W
AC380V/√3 1A	700W	560~840
AC380V/√3 5A	3500W	2800~4200
AC190V/√3 1A	350W	280~420
AC190V/√3 5A	1750W	1400~2100

定格周波数 : 50/60Hz 共用

### 出力仕様

#### ◆アナログ出力

出力レンジ	負荷抵抗
4~20mA	0~600Ω
-1~+1mA/0~1mA	0~10kΩ
1~5V	1kΩ以上
-5~+5V/0~5V	
-10~+10V/0~10V	

#### ◆パルス出力仕様

##### パルス出力

- 出力方式 : オープンコレクタ
- パルス幅 : 約0.5s以下 (ON時)
- 吸入電流 : DC5~30mA以下
- ON電圧 : DC1.2V以下
- 印加電圧 : DC143V以下

##### パルス出力の計算方法

- ①100% (定格) 入力レンジ 2.777Hzのご指定の場合  
EX. 入力AC110V、5Aで定格電力1kWの場合  
(2.777[Hz] × 3600[s]) / 1[kW] = 10000[p / kWh]

- ②パルス出力指定の場合

指定項目は、定格電力入力時の出力周波数です。

$$\text{出力周波数 [Hz]} = \frac{\text{入力レンジ[kW]} \times \text{VT比} \times \text{CT比}}{\text{パルスレート[kWh/P]} \times 3600}$$

例) VT比 : 220/110V, CT比 : 100/5A

入力レンジ : 1kW、パルスレート1kWh/Pの時

$$\text{出力周波数 [Hz]} = \frac{1[\text{kW}] \times 2 \times 20}{1[\text{kWh/P}] \times 3600}$$

$$= 0.0111[\text{Hz}]$$

※0.0111 [Hz] をご指定ください。

### 設置仕様

#### 消費電力

- 電圧測定側 4.5VA以下 (P1-P2間 AC110Vにて)
- 電圧測定側 0.3VA以下 (P3-P2間 AC110Vにて)
- 電流測定側 0.3VA以下 (各相共)

連続過負荷 : 定格入力値の1.2倍

#### 瞬時過負荷 :

- 定格入力電流の10倍 (16秒)
- 定格入力電流の20倍 (4秒)
- 定格入力電流の40倍 (1秒)

補助電源 : 電圧端子 P1-P2間に内部接続しています。

寸法 : W56 × H100 × D128

質量 : 約300g

### 性能

許容差 : ±0.5% (出カスパンに対して)

出カリップル : 1%p-p (直流出カスパンに対して)

応答時間 : 1秒以内 (90%ステップ入力応答)

## 接続図

### 単相2線式

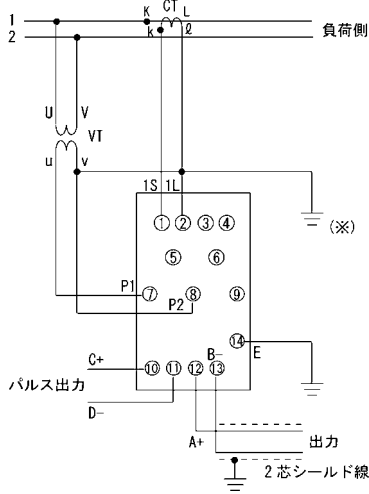

(※) 一次側が高圧の場合は必ず接地して下さい。

### 単相3線式／三相3線式

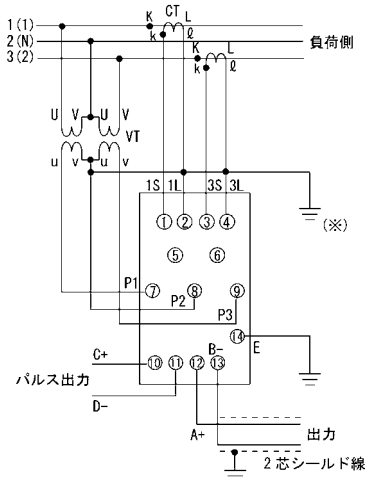

(※) 一次側が高圧の場合は必ず接地して下さい。

### 三相4線式

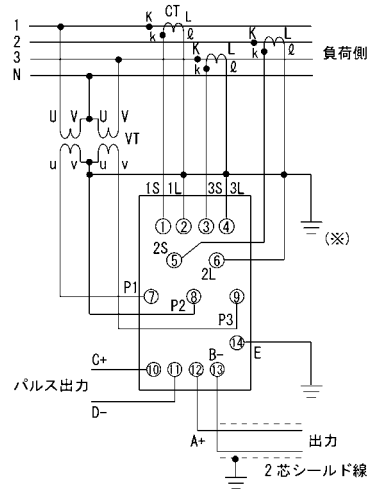

(※) 一次側が高圧の場合は必ず接地して下さい。

## 外形図 (単位: mm)

「共通仕様 外形図 59 ページ」をご参照下さい。

### 形名

792WP-□□□

### 種類

- 0 : 単相2線式
- 1 : 単相3線式
- 3 : 三相3線式

### 定格電圧

- 1 : AC110V (単相3線の時AC100V/200V)
- 2 : AC220V

### 定格電流

- 0 : 専用クランプCT取付の場合 (※)
- 1 : AC1A
- 5 : AC5A

(※) 専用クランプCTは別途手配して下さい。

- 例)
- 5~80A用 : CTL-10-CLS
  - 60A~120A用 : CTL-16-CLS
  - 100A~300A用 : CTL-24-CLS
  - 400A~500A用 : CTL-36-CLS

### ご注文方法(例)

- ・形名 : 792WP-320
- ・専用クランプCT付の場合、一次側電流値(CT比)をご指示ください。  
CTL-10-CLS 50A

### 機器仕様

接続 : M4ネジ端子、パルス出力は前面差し込み式端子台接続

乗率設定 : ケース側面のロータリスイッチで設定  
CT比とパルスレート設定

一次側電流値(CT比)の設定 : 5/5、10/5、15/5、20/5、30/5、  
50/5、60/5、75/5、100/5、150/5、  
200/5、250/5、300/5、400/5、  
500/5、600/5 (※)

パルスレートの設定 : 1、10、100、1k、2k、5k、10k、20k、50k、100k (※)  
※) その他

VT : 440V、6600V CT : 750~8000A パルスレート : 50000P/kWh  
など標準外仕様品も製作可能です。

停電時の内部カウント値 : 保持

絶縁 : 電圧入力には内部VTにより絶縁、クランプCT電流入入の場合は内部回路と非絶縁

### 入力仕様

#### 消費電力

- ・電圧入力 (P1-P2間) : 3VA以下
- ・電圧入力 (P2-P3間) : 0.3VA以下
- ・電流入力 : 0.3VA以下 (各相共)

連続過負荷 : 定格入力値の120% (2時間)

#### 瞬時過負荷 :

- ・定格電圧の1.5倍で定格電流(10秒間の過負荷を10秒間隔で10回)
- ・定格電圧で定格電流の2倍(10秒間の過負荷を10秒間隔で10回)
- ・定格電圧で定格電流の10倍(3秒間の過負荷を5分間隔で5回)

定格周波数 : 50/60Hz共用

### 出力仕様

- ・パルス幅 : 50ms (ON時間) 以上
- ・使用電流 : DC5~30mA以下
- ・カットオフ電流 : DC100 $\mu$ A以下
- ・ON電圧 : DC1.2V以下
- ・印加電圧 : DC143V以下

### 設置仕様

寸法 : W25×H100×D128

質量 : 約250g

### 性能

許容限度 : JIS C-1216を参考

負荷電流 (%)	力率	許容限度 (%)
5~120	1	±2.0
10~120	0.5 (遅れ)	±2.5

絶縁抵抗 : 100M $\Omega$  以上/DC500V

- ・電気回路一括と外箱間
- ・電圧入力端子一括と電流入力端子一括間
- ・測定入力端子一括と出力端子一括間

耐電圧 : 共通仕様通り

### 接続図

#### 単相2線式

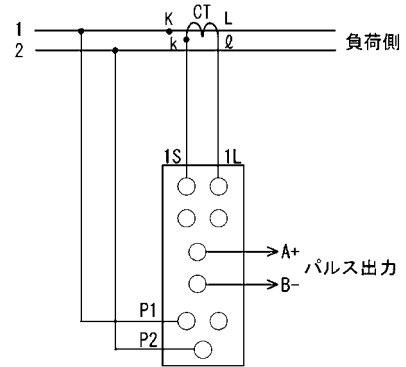

#### 単相3線式または三相3線式

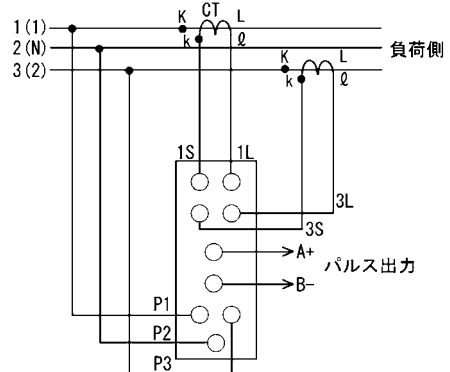

外形図 (単位: mm)

本体外形図

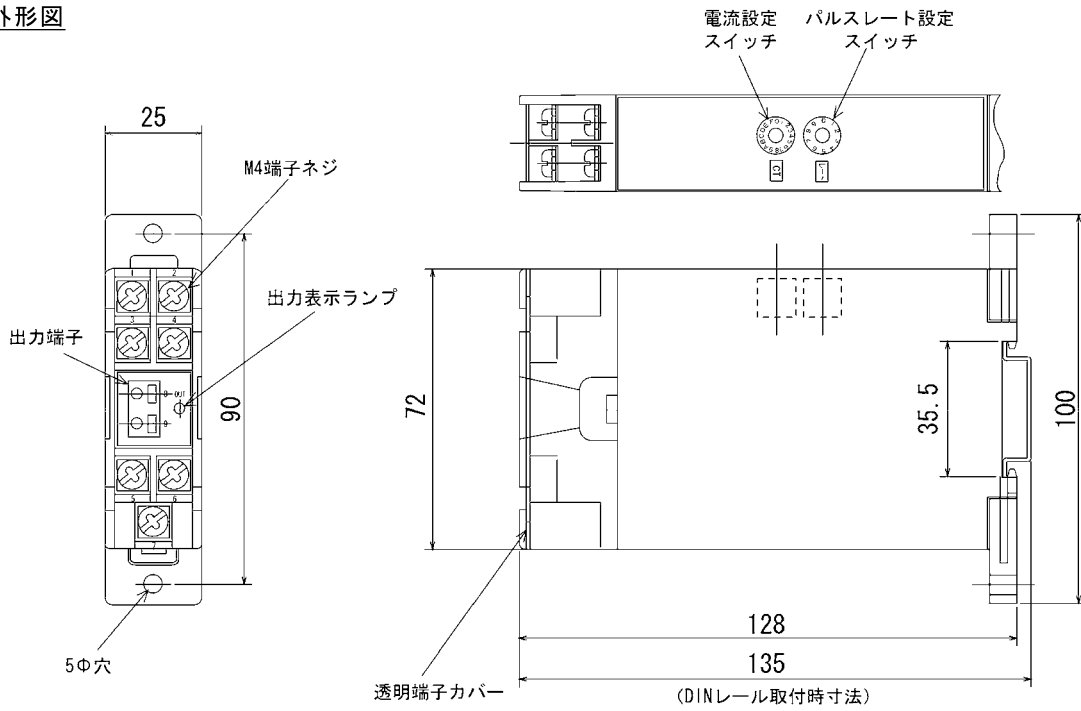

CT外形図

CTL-10-CLS (5~80A用、標準CT比設定は75A迄)

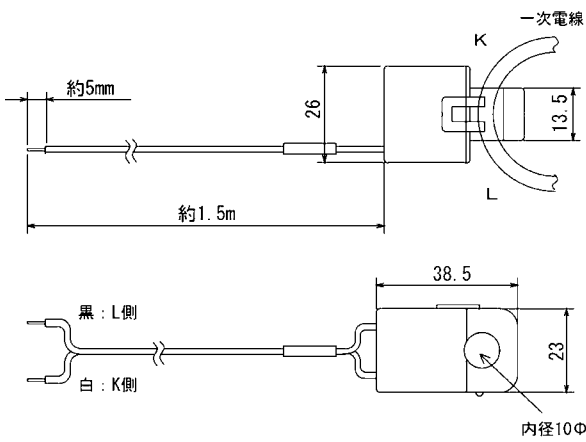

CTL-24-CLS (100~300A用)

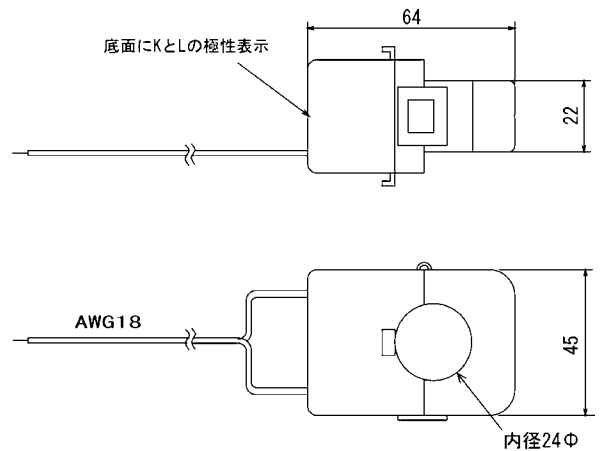

CTL-36-CLS (400~500A用)

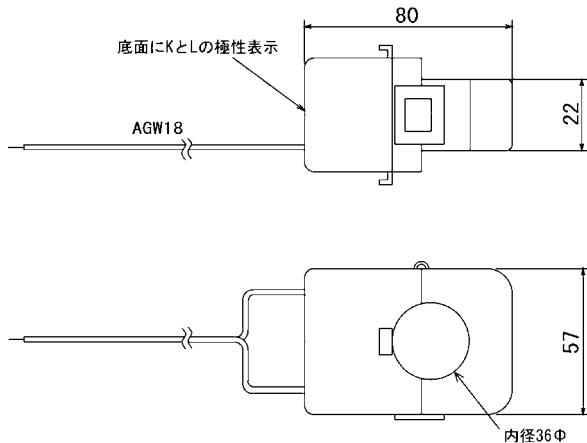

※60~120A用 (CTL-16-CLS、内径16φ) もご用意できます。

# 792WV-3

## 無効電力トランスデューサ(三相3線)

〈省スペース〉

### 形名

792WV-3

### 種類

3: 三相3線式

### 入力信号

- 1: AC110V 5A
- 2: AC110V 1A
- 3: AC220V 1A
- 4: AC220V 5A
- A: AC110V 5A -0.5kvar~0~0.5kvar

### 出力信号

#### 〔両極性〕

- A: 4~12~20mA
- B: -1~0~+1mA
- C: 1~3~5V
- D: -5~0~+5V
- E: -10~0~+10V
- Z: 指定レンジ

#### 〔単極性〕

- G: 4~20mA
- H: 0~1mA
- I: 1~5V
- J: 0~5V
- K: 0~10V
- Z: 指定レンジ

### 補助電源

- 1: AC85~264V/DC85~143V
- 2: DC20~30V
- 3: DC40~60V
- 4: DC170~286V

### ご注文方法(例)

- ・形名: 792WV-31A1
- ・入力レンジ: -1~0~+1kvar or 0~+1kvar

### 入力仕様

入力 (AC)	標準レンジ	製作可能入力範囲	概略消費VA	
			電圧回路	電流回路
AC110V 5A	1000var	±500~±1200var	0.3	0.3
AC110V 1A	200var	±100~±240var	0.3	0.3
AC220V 1A	400var	±200~±480var	0.6	0.3
AC220V 5A	2000var	±1000~±2400var	0.6	0.3

### 製作可能な目盛範囲

計算式:  $P(\text{kvar}) = P_o \times \text{CT比} \times \text{VT比}$

P: 電力トランスデューサ入力レンジ

P<sub>o</sub>: 製作可能入力範囲

計算例: CT比 50/5A VT比 440/110Vの場合

$P = P_o \times \text{CT比} \times \text{VT比}$

$= (\pm 500 \sim \pm 1200) \times (50/5) \times (440/110)$

$= \pm 20\text{kvar} \sim \pm 48\text{vbar}$

目盛の選択: 上記入力範囲より入力レンジをご指定ください。

### 出力仕様

出力レンジ	負荷抵抗
DC4~20mA	0~600Ω
DC0~1mA	0~10kΩ
DC0~10V	1kΩ以上
DC1~5V	
DC0~5V	

### 入出力の関係(例)

mA	V	mA	V	V
20	5	1	5	10
12	3	0	0	0
4	1	-1	-5	-10

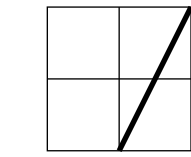

-1 (LEAD) 0 +1 (LAG) kvar

### 設置仕様

補助電源: 形名コード指定、3VA

寸法: W56×H100×D128

質量: 約300g

### 性能

許容差: ±0.5% (出力スパンに対して)

応答時間: 0.5秒 (90%ステップ入力応答)

### 接続図

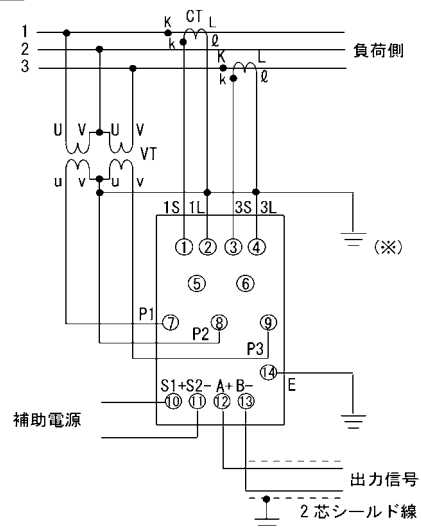

(※) 一次側が高圧の場合は必ず接地して下さい。

### 外形図 (単位: mm)

「共通仕様 外形図 59ページ」をご参照下さい。

### 形名

792WV-4

### 種類

4: 三相4線式

### 入力信号

- 1: AC110V 5A
- 2: AC110V 1A
- 3: AC220V 1A
- 4: AC220V 5A
- A: AC110V 5A -0.5kvar~0~0.5kvar

### 出力信号

#### [両極性]

- A: 4~12~20mA
- B: -1~0~+1mA
- C: 1~3~5V
- D: -5~0~+5V
- E: -10~0~+10V
- Z: 指定レンジ

#### [単極性]

- G: 4~20mA
- H: 0~1mA
- I: 1~5V
- J: 0~5V
- K: 0~10V
- Z: 指定レンジ

### 補助電源

- 1: AC85~264V/DC85~143V
- 2: DC20~30V
- 3: DC40~60V
- 4: DC170~286V

### ご注文方法(例)

- ・形名: 792WV-41A1
- ・入力レンジ: -1~0~+1kvar

### 入力仕様

入力 (AC)	標準レンジ	製作可能入力範囲	概略消費VA	
			電圧回路	電流回路
AC110/√3V 5A	1000var	±500~±1200var	0.3	0.3
AC110/√3V 1A	200var	±100~±240var	0.3	0.3
AC220/√3V 1A	400var	±200~±480var	0.6	0.3
AC220/√3V 5A	2000var	±1000~±2400var	0.6	0.3

### 製作可能な目盛範囲

計算式:  $P(\text{kvar}) = P_o \times \text{CT比} \times \text{VT比}$

P: 電力トランスデューサ入力レンジ

P<sub>o</sub>: 製作可能入力範囲

計算例: CT比 50/5A VT比 440/110Vの場合

$P = P_o \times \text{CT比} \times \text{VT比}$

$= (\pm 500 \sim \pm 1200) \times (50/5) \times (440/110)$

$= \pm 20\text{kvar} \sim \pm 48\text{kvar}$

目盛の選択: 上記入力範囲より入力レンジをご指定ください。

### 出力仕様

出力レンジ	負荷抵抗
4~20mA	0~600Ω
-1~1mA/0~1mA	0~10kΩ
1~5V	1kΩ以上
-5~+5V/0~5V	
-10~+10V/0~10V	

### 入出力の関係(例)

mA	V	mA	V	V
20	5	1	5	10
12	3	0	0	0
4	1	-1	-5	-10

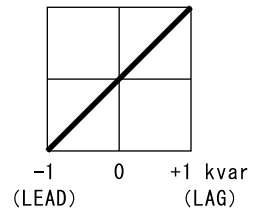

### 設置仕様

補助電源: 形名コード指定、3VA

寸法: W56×H100×D128

質量: 約300g

### 性能

許容差: ±0.5% (出力スパンに対して)

応答時間: 0.5秒 (90%ステップ入力応答)

### 接続図

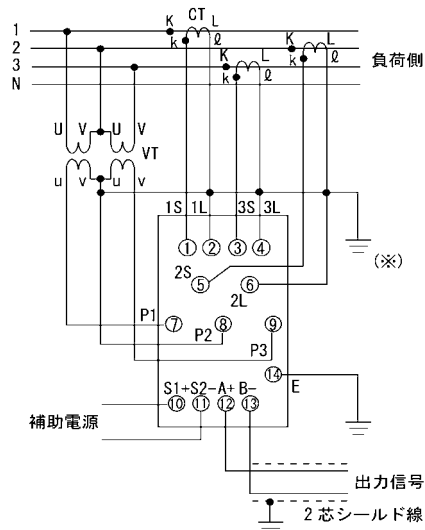

(※) 一次側が高圧の場合は必ず接地して下さい。

### 外形図 (単位: mm)

「共通仕様 外形図 59ページ」をご参照下さい。

# 792P-0

## 位相角トランスデューサ(单相2線)

〈省スペース〉

### 形名

792P-0

### 種類

0: 单相2線式

### 入力信号

[50Hz]

1: AC110V 5A

2: AC110V 1A

3: AC220V 1A

4: AC220V 5A

[60Hz]

5: AC110V 5A

6: AC110V 1A

7: AC220V 1A

8: AC220V 5A

### 出力信号

A: 4~12~20mA

B: -1~0~+1mA

C: 1~3~5V

D: -5~0~+5V

E: -10~0~+10V

Z: 指定レンジ

### 測定レンジ

1: LEAD 60° ~0° ~LAG 60°

2: LEAD 90° ~0° ~LAG 90°

### 補助電源

1: AC85~264V/DC85~143V

2: DC20~30V

3: DC40~60V

4: DC170~286V

### ご注文方法(例)

- ・ 形名: 792P-01A11
- ・ 定格周波数: 60Hz

### 入力仕様

入力信号	消費VA	
	電圧回路	電流回路
110V 5A	0.3	0.3
110V 1A	0.3	0.3
220V 1A	0.6	0.3
220V 5A	0.6	0.3

定格周波数: 50Hzまたは60Hz

### 出力仕様

出力レンジ	負荷抵抗
4~20mA	0~600Ω
-1~+1mA	0~10kΩ
1~5V	1kΩ以上
-5~+5V	
-10~+10V	

### 設置仕様

補助電源: 形名コード指定、4VA

寸法: W56×H100×D128

質量: 約300g

### 性能

許容差: ±3% (出力スパンに対して)

応答時間: 1秒 (90%ステップ入力応答)

### 接続図

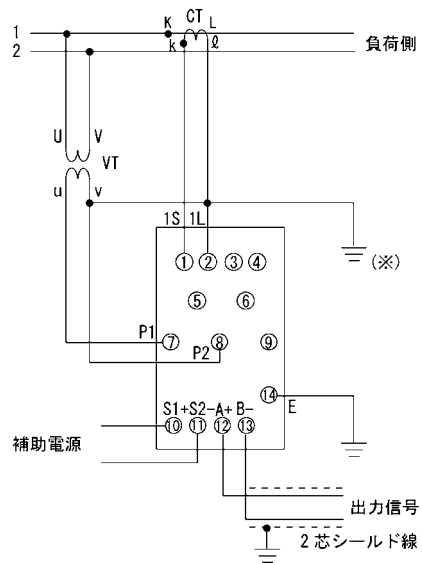

(※) 一次側が高圧の場合は必ず接地して下さい。

### 外形図 (単位: mm)

「共通仕様 外形図 59ページ」をご参照下さい。

### 形名

792P-3

### 種類

3 : 三相3線式

### 入力信号

[50Hz]

1 : AC110V 5A

2 : AC110V 1A

3 : AC220V 1A

4 : AC220V 5A

[60Hz]

5 : AC110V 5A

6 : AC110V 1A

7 : AC220V 1A

8 : AC220V 5A

### 出力信号

A : 4~12~20mA

B : -1~0~+1mA

C : 1~3~5V

D : -5~0~+5V

E : -10~0~+10V

Z : 指定レンジ

### 測定レンジ

1 : LEAD 60° ~0° ~LAG 60°

2 : LEAD 90° ~0° ~LAG 90°

### 補助電源

1 : AC85~264V/DC85~143V

2 : DC20~30V

3 : DC40~60V

4 : DC170~286V

### ご注文方法(例)

- ・ 形名 : 792P-31A11
- ・ 定格周波数 : 60Hz

### 入力仕様

入力信号	消費VA/相	
	電圧回路	電流回路
110V 5A	0.3	0.3
110V 1A	0.3	0.3
220V 1A	0.6	0.3
220V 5A	0.6	0.3

定格周波数 : 50Hzまたは60Hz

### 出力仕様

出力レンジ	負荷抵抗
4~20mA	0~600Ω
-1~+1mA	0~10kΩ
1~5V	1kΩ以上
-5~+5V	
-10~+10V	

### 設置仕様

補助電源 : 形名コード指定、4VA

寸法 : W56×H100×D128

質量 : 約300g

### 性能

許容差 : ±3% (出力スパンに対して)

応答時間 : 1秒 (90%ステップ入力応答)

### 接続図

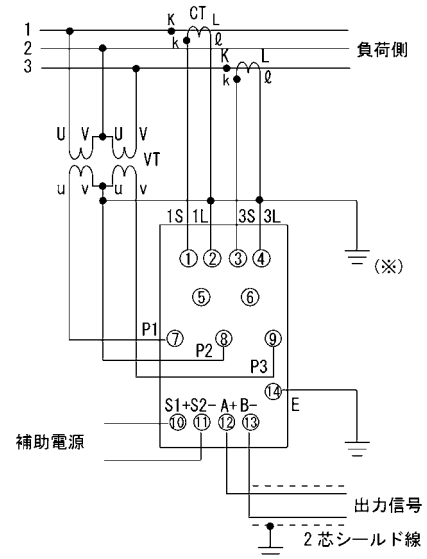

(※) 一次側が高圧の場合は必ず接地して下さい。

### 外形図 (単位: mm)

「共通仕様 外形図 59ページ」をご参照下さい。

# 792P-4

## 位相角トランスデューサ(三相4線)

〈省スペース〉

### 形名

792P-4

### 種類

4 : 三相4線式

### 入力信号

[50Hz]

- 1 : AC110V 5A
- 2 : AC110V 1A
- 3 : AC220V 1A
- 4 : AC220V 5A

[60Hz]

- 5 : AC110V 5A
- 6 : AC110V 1A
- 7 : AC220V 1A
- 8 : AC220V 5A

### 出力信号

- A : 4~12~20mA
- B : -1~0~+1mA
- C : 1~3~5V
- D : -5~0~+5V
- E : -10~0~+10V
- Z : 指定レンジ

### 測定レンジ

- 1 : LEAD 60° ~0° ~LAG 60°
- 2 : LEAD 90° ~0° ~LAG 90°

### 補助電源

- 1 : AC85~264V/DC85~143V
- 2 : DC20~30V
- 3 : DC40~60V
- 4 : DC170~286V

### ご注文方法(例)

- ・ 形名 : 792P-41A11
- ・ 定格周波数 : 60Hz

### 入力仕様

入力信号	消費VA/相	
	電圧回路	電流回路
110V 5A	0.3	0.3
110V 1A	0.3	0.3
220V 1A	0.6	0.3
220V 5A	0.6	0.3

定格周波数 : 50Hzまたは60Hz

### 出力仕様

出力レンジ	負荷抵抗
4~20mA	0~600Ω
-1~+1mA	0~10kΩ
1~5V	1kΩ以上
-5~+5V	
-10~+10V	

### 設置仕様

補助電源 : 形名コード指定、4VA

寸法 : W56×H100×D128

質量 : 約300g

### 性能

許容差 : ±3% (出力スパンに対して)

応答時間 : 1秒 (90%ステップ入力応答)

### 接続図

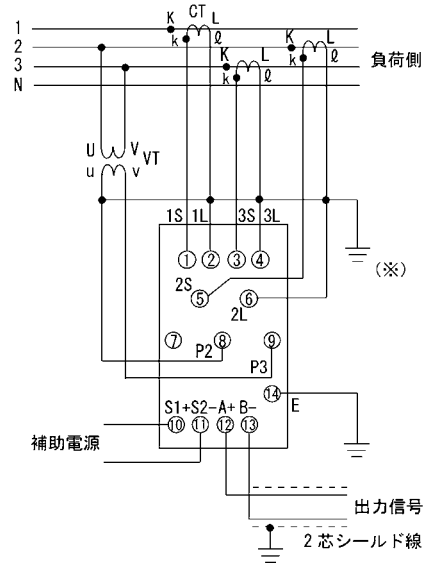

(※) 一次側が高圧の場合は必ず接地して下さい。

### 外形図 (単位 : mm)

「共通仕様 外形図 59ページ」をご参照下さい。

# 792SP-0 力率トランスデューサ(单相2線)

〈省スペース〉

## 形名

792SP-0

## 種類

0 : 单相2線式

## 入力信号

[50Hz]

1 : AC110V 5A

2 : AC110V 1A

3 : AC220V 1A

4 : AC220V 5A

[60Hz]

5 : AC110V 5A

6 : AC110V 1A

7 : AC220V 1A

8 : AC220V 5A

## 出力信号

A : 4~12~20mA

B : -1~0~+1mA

C : 1~3~5V

D : -5~0~+5V

E : -10~0~+10V

Z : 指定レンジ

## 測定レンジ

1 : LEAD 0.5~1~LAG 0.5

2 : LEAD 0~1~LAG 0

## 補助電源

1 : AC85~264V/DC85~143V

2 : DC20~30V

3 : DC40~60V

4 : DC170~286V

## ご注文方法(例)

- ・ 形名 : 792SP-01A11
- ・ 定格周波数 : 60Hz

## 入力仕様

入力信号	消費VA	
	電圧回路	電流回路
110V 5A	0.3	0.3
110V 1A	0.3	0.3
220V 1A	0.6	0.3
220V 5A	0.6	0.3

定格周波数 : 50Hzまたは60Hz

## 出力仕様

出力レンジ	負荷抵抗
4~20mA	0~600Ω
-1~+1mA	0~10kΩ
1~5V	1kΩ以上
-5~+5V	
-10~+10V	

## 設置仕様

補助電源 : 形名コード指定、4VA

寸法 : W56×H100×D128

質量 : 約300g

## 性能

許容差 : ±3% (出力スパンに対して)

応答時間 : 1秒 (90%ステップ入力応答)

## 接続図

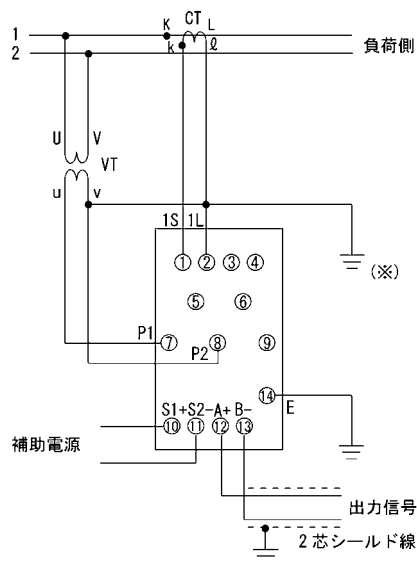

(※) 一次側が高圧の場合は必ず接地して下さい。

## 外形図 (単位 : mm)

「共通仕様 外形図 59ページ」をご参照下さい。

### 形名

792SP-3

### 種類

3: 三相3線式

### 入力信号

[50Hz]

1: AC110V 5A

2: AC110V 1A

3: AC220V 1A

4: AC220V 5A

[60Hz]

5: AC110V 5A

6: AC110V 1A

7: AC220V 1A

8: AC220V 5A

### 出力信号

A: 4~12~20mA

B: -1~0~+1mA

C: 1~3~5V

D: -5~0~+5V

E: -10~0~+10V

Z: 指定レンジ

### 測定レンジ

1: LEAD 0.5~1~LAG 0.5

2: LEAD 0~1~LAG 0

### 補助電源

1: AC85~264V/DC85~143V

2: DC20~30V

3: DC40~60V

4: DC170~286V

### ご注文方法(例)

- ・ 形名: 792SP-31A11
- ・ 定格周波数: 60Hz

### 入力仕様

入力信号	消費VA/相	
	電圧回路	電流回路
110V 5A	0.3	0.3
110V 1A	0.3	0.3
220V 1A	0.6	0.3
220V 5A	0.6	0.3

定格周波数: 50Hzまたは60Hz

### 出力仕様

出力レンジ	負荷抵抗
4~20mA	0~600Ω
-1~+1mA	0~10kΩ
1~5V	1kΩ以上
-5~+5V	
-10~+10V	

### 設置仕様

補助電源: 形名コード指定、4VA

寸法: W56×H100×D128

質量: 約300g

### 性能

許容差: ±3% (出力スパンに対して)

応答時間: 1秒 (90%ステップ入力応答)

### 接続図

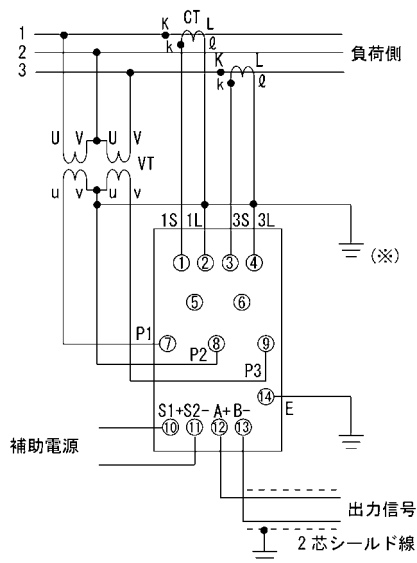

(※) 一次側が高圧の場合は必ず接地して下さい。

### 外形図 (単位: mm)

「共通仕様 外形図 59ページ」をご参照下さい。

# 792SP-4 力率トランスデューサ(三相4線)

〈省スペース〉

## 形名

792SP-4

## 種類

4: 三相4線式

## 入力信号

[50Hz]

- 1: AC110V 5A
- 2: AC110V 1A
- 3: AC220V 1A
- 4: AC220V 5A

[60Hz]

- 5: AC110V 5A
- 6: AC110V 1A
- 7: AC220V 1A
- 8: AC220V 5A

## 出力信号

- A: 4~12~20mA
- B: -1~0~+1mA
- C: 1~3~5V
- D: -5~0~+5V
- E: -10~0~+10V
- Z: 指定レンジ

## 測定レンジ

- 1: LEAD 0.5~1~LAG 0.5
- 2: LEAD 0~1~LAG 0

## 補助電源

- 1: AC85~264V/DC85~143V
- 2: DC20~30V
- 3: DC40~60V
- 4: DC170~286V

## ご注文方法(例)

- ・ 形名: 792SP-41A11
- ・ 定格周波数: 60Hz

## 入力仕様

入力信号	消費VA/相	
	電圧回路	電流回路
110V 5A	0.3	0.3
110V 1A	0.3	0.3
220V 1A	0.6	0.3
220V 5A	0.6	0.3

定格周波数: 50Hzまたは60Hz

## 出力仕様

出力レンジ	負荷抵抗
4~20mA	0~600Ω
-1~+1mA	0~10kΩ
1~5V	1kΩ以上
-5~+5V	
-10~+10V	

## 設置仕様

補助電源: 形名コード指定、4VA

寸法: W56×H100×D128

質量: 約300g

## 性能

許容差: ±3% (出力スパンに対して)

応答時間: 1秒 (90%ステップ入力応答)

## 接続図

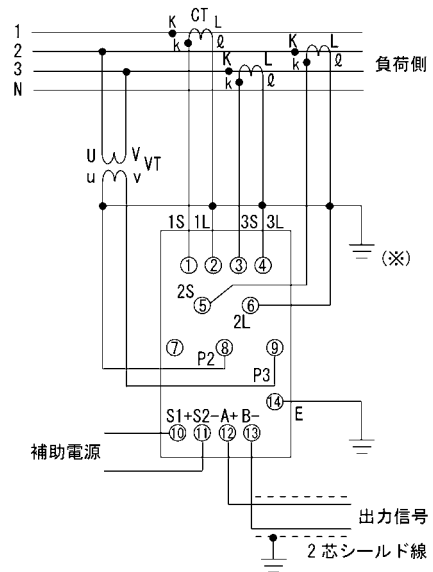

(※) 一次側が高圧の場合は必ず接地して下さい。

## 外形図 (単位: mm)

「共通仕様 外形図 59ページ」をご参照下さい。

### 形名

792F-□□□□

### 入力電圧

- 1: AC110V/AC220V共用
- 2: その他

### 入力信号

- 1: 45~65Hz 50/60Hz共用
- 2: 45~55Hz 50Hz用
- 3: 55~65Hz 60Hz用

### 出力信号

- A: 4~20mA
- B: 0~1mA
- C: 1~5V
- D: 0~5V
- E: 0~10V
- Z: 指定レンジ

### 補助電源

- 1: AC85~264V/DC85~143V
- 2: DC20~30V
- 3: DC40~60V
- 4: DC170~286V

### ご注文方法(例)

・形名: 792F-13A1

### 入力仕様

消費電力: 0.3VA以下

### 出力仕様

出力レンジ	負荷抵抗
4~20mA	0~600Ω
0~1mA	0~10kΩ
1~5V	1kΩ以上
0~5V	
0~10V	

### 設置仕様

補助電源: 形名コード指定、3VA  
 寸法: W56×H100×D128  
 質量: 約300g

### 性能

許容差: ±0.5% (出カスパンに対して)  
 応答時間: 1秒 (90%ステップ入力応答)

### 接続図

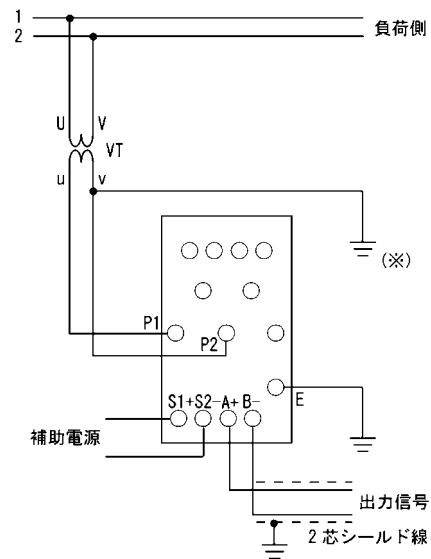

(※) 一次側が高圧の場合は必ず接地して下さい。

### 外形図 (単位: mm)

「共通仕様 外形図 59ページ」をご参照下さい。

# 7920 シリーズ共通仕様、外形図

## 機器仕様

規格：JIS C1111参照  
 構造：ボックス形表面端子構造  
 端子ネジ：M4（端子カバー付）  
 ゼロ／スパン調整：前面から調整可能（約±5%）  
 演算方法：実効値演算（SCR波形、歪波形用）

## 入力仕様

連続過負荷：定格入力電流および電圧の1.2倍  
 過電流強度：定格電流の40倍(1秒)、20倍(4秒)、10倍(16秒)  
 過電圧強度：定格電圧の2倍（10秒）

## 設置仕様

取付：DINレール（EN50022）取付または壁取付  
 使用温度範囲：-10～+55℃  
 使用湿度範囲：30～85%RH  
 保存温度範囲：-40～+70℃  
 衝撃：JIS C0912の試験方法1による大きさ490m/s<sup>2</sup>の衝撃を取付面を含む互いに直角な3軸を選び、各正逆方向に各3回、合計18回加えて試験  
 振動：JIS C0911の4.2による振動数16.7Hz、振動変位幅ピークピーク値4mmの振動を、取付面を含む互いに直角な3軸方向にそれぞれ1時間、合計3時間加えて試験

## 性能（出力スパンに対する%で表示）

応答時間：90%ステップ入力に対して出力値が±1%以内に到達する時間  
 補助電源電圧の影響：±0.25%（使用電圧範囲）  
 波形の影響：±0.5%（基本波の±20%の第3高調波を含む入力での値）  
 周波数の影響：±0.25%（定格周波数の±5%変化での値）  
 出力負荷の影響：±0.25%（定格出力負荷の全域変化の値）  
 出力リップル：1%p-p  
 外部磁界の影響：±0.5%（400A/mの外部磁界での値）  
 温度の影響：±0.5%（23℃±20℃以内での値）  
 自己加熱の影響：±0.5%  
 絶縁抵抗：50MΩ/DC500V  
 電気回路一括とアース端子間  
 入力端子一括と出力端子間  
 補助電源端子一括と入出力端子一括  
 耐電圧：AC2000V 1分間  
 電気回路一括とアース端子間  
 入力端子一括と出力端子一括間  
 補助電源端子一括と入出力端子一括  
 雷インパルス：  
 ・電圧波形：1.2/50μs 全波電圧±6kV印加  
 電気回路一括とアース端子間  
 入力端子一括と出力端子間  
 ・電流波形：±8/20μs 2000A  
 出力端子間

### ■電流、電圧トランスデューサ（792A、792V）

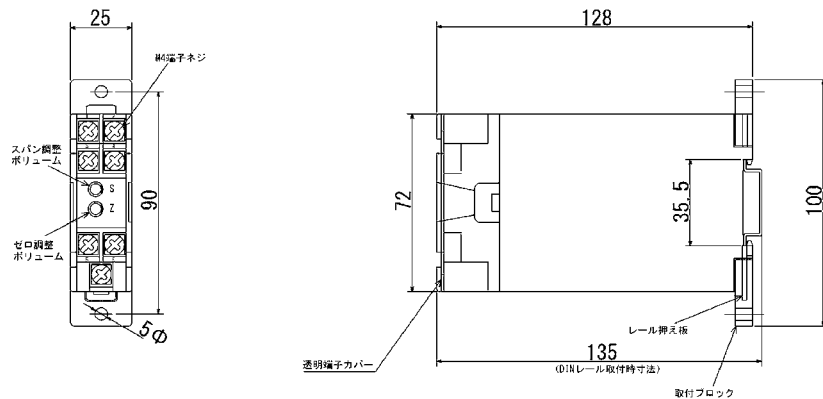

### ■電力、無効電力、位相、力率、周波数トランスデューサ（792W、792WH、792WV、792P、792SP、792F）

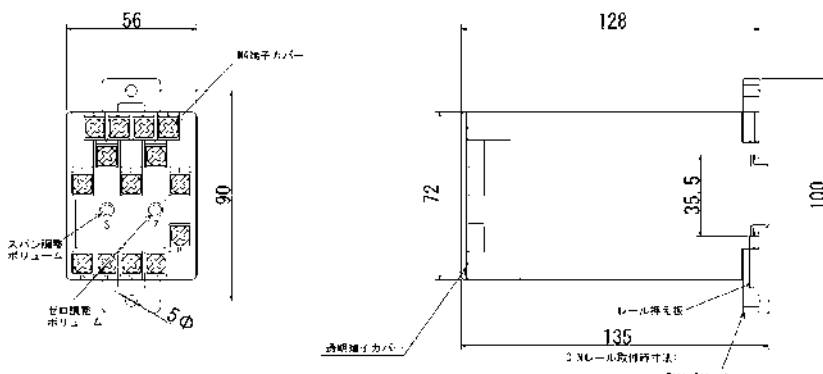



# 2400ディテクトリレー

---

ディテクトリレー(警報設定器)2400 ..... 62

# ディテクトリレー(警報設定器)2400シリーズ



2400seriesディテクトリレーは、モータの過負荷保護や異常検出、各種機器、装置の保護や制御用の無指示検出器です。本器は、1点設定ユニット・2点設定ユニットおよび増設ユニットをシリーズ化していますので、1点から多点のローコスト制御ができます。また本器は、プラグインタイプでコンパクトなハーフサイズ設計(当社の従来商品の約1/2)で、スペースの節約ならびコストの低減にお役に立ちます。

## ■特長

- コンパクトなハーフサイズ設計
- メインユニットと増設ユニットの組合せでローコストな多点制御を実現
- 供給電源はACフリー電源とDC電源を用意
- パワーオンディレイ回路内蔵
- ヒステリシス回路内蔵(オプション)
- 動作ディレイ回路内蔵(オプション)
- 入出力回路が豊富

## ■機能説明

### ●比較条件

出力の比較条件は、ご発注時にH設定またはL設定の指定ができます。

- 入力値 > 上限設定値……………HI出力
- 入力値 < 下限設定値……………LO出力

## ■各部の名称

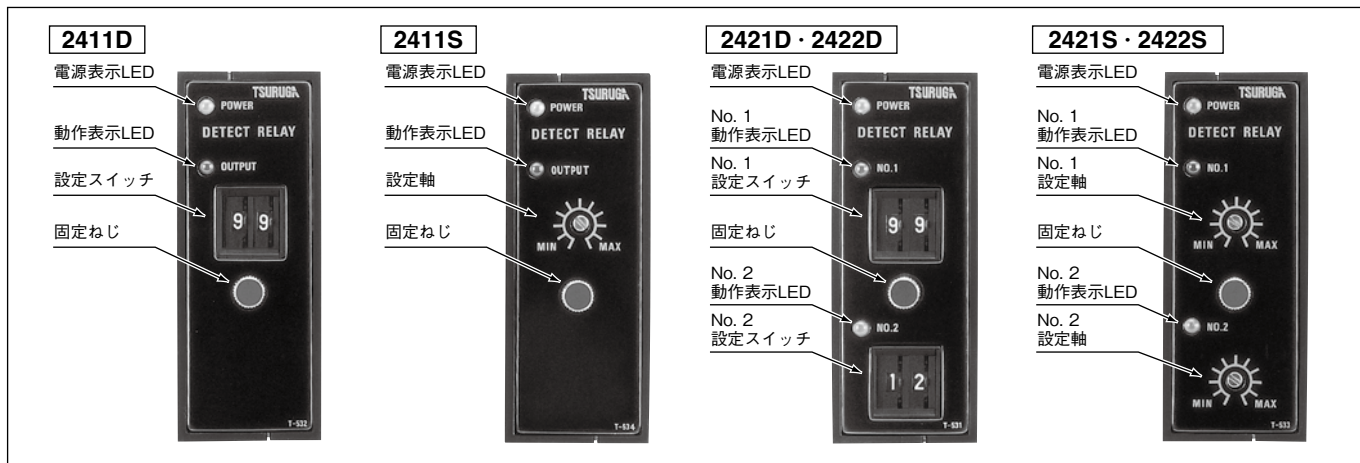

### ●出力動作(a接点動作)

HL設定時の出力動作

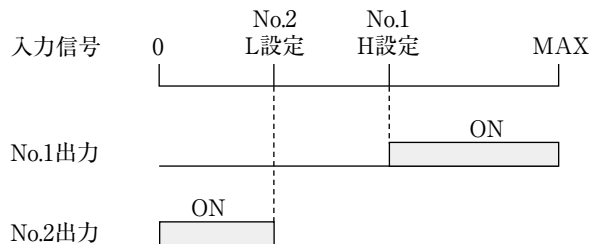

### ●動作表示LED

モニター表示のLEDで、出力動作時に点灯します。  
H設定は赤色LED、L設定は緑色LEDが点灯します。

### ●出力

- 出力は、リレー接点出力またはオープンコレクタ出力の指定ができます。
- リレー接点出力……………AC 250V、0.5A(1トランスファ)
  - オープンコレクタ出力……………DC 50V、100mA

### ●パワーオンディレイ

パワーオンディレイ回路は、電源投入直後の出力信号を一定時間停止させる機能です。  
側面の調整ドリマで0.5~10秒の範囲で可変できます。

### ●オプション仕様

#### ○ヒステリシス

ヒステリシスは出力のON/OFF間に幅を持たせる機能で、H設定の場合の入出力信号は右図のようになります。ヒステリシス幅(A-B)は標準品では0.5%以下ですが、約1%~5%を指定できます。

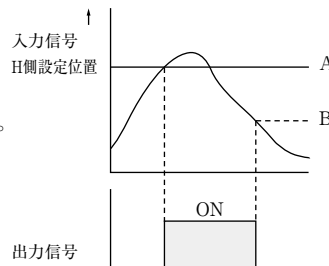

#### ○動作ディレイ

動作ディレイは、出力信号を遅延させる機能で、瞬時過負荷時などの瞬時出力を禁止できます。  
ディレイ時間は、1~5秒の指定ができます。

# 2400シリーズ

## メインユニット

### ■形名

#### 1点設定ユニット

2 4 1 1 □ - □ - □ - □ - □ - □  
1 2 3 4 5 6

#### 2点設定ユニット(直流入力のみ)

2 4 2 1 □ - □ - □ - □ - □ - □  
1 2 3 4 5 6

#### 1 設定方式

記号	仕様
D	デジタル設定
S	ドライバ設定

#### 2 設定、出力

##### ●2411

記号	仕様
1	H設定リレー接点出力
2	L設定リレー接点出力
3	H設定オープンコレクタ出力
4	L設定オープンコレクタ出力
5	—
6	—

##### ●2421

記号	仕様
1	HL設定リレー接点出力
2	HH設定リレー接点出力
3	LL設定リレー接点出力
4	HL設定オープンコレクタ出力
5	HH設定オープンコレクタ出力
6	LL設定オープンコレクタ出力

#### 3 入力信号

##### ●直流信号

記号	入力信号	入力抵抗	入力感度	
02	DC 0~100mV	約 10 kΩ	—	
03	DC 0~1V	約100 kΩ		
04	DC 0~5V	約500 kΩ		
05	DC 0~10V	約 1MΩ		
09	DC 1~5V	約500 kΩ		
00	上記以外のDC電圧入力 (60mV以上300V以下)	10kΩ/V以上		
10	DC±電圧入力 (±50mV以上±300V以下)			
22	DC 0~100μA	約 1kΩ		約100mV
23	DC 0~1mA	約100 Ω		
24	DC 0~5mA	約 20 Ω		
25	DC 0~10mA	約 10 Ω		
29	DC 4~20mA	約 5 Ω		
20	上記以外のDC電流入力 (100μA以上1A以下)	—	約±50mV	
30	DC±電流入力 (±50μA以上1A以下)	—		

##### ●交流信号(整流形)

記号	入力信号	入力損失
73	AC 0~1A	1VA以下
74	AC 0~5A	
70	上記以外のAC電流入力 (100mA以上5A以下)	

注) 上記製品は、2点設定ユニットの製作はできません。  
上記製品は、増設ユニットとの接続はできません。

##### ●交流信号(実効値整流形)

記号	入力信号	入力損失
44	AC 0~150V	0.5VA以下
46	AC 0~300V	
40	上記以外のAC電圧入力 (100mV以上300V以下)	1VA以下
53	AC 0~1A	
54	AC 0~5A	
50	上記以外のAC電流入力 (100mA以上5A以下)	

注) 上記製品は、2点設定ユニットの製作はできません。  
上記製品は、増設ユニットと接続できます。

#### 4 ヒステリシス

記号	仕様
H0	0.5%以下:標準
H1	約1%
H2	約2%
H3	約3%
H4	約4%
H5	約5%

#### 5 動作ディレイ

記号	仕様
T0	無し:標準
T1	約1秒
T2	約2秒
T3	約3秒
T4	約4秒
T5	約5秒

#### 6 電源電圧

記号	仕様
A	AC100~240V
C	DC110V
9	DC 24V

## 増設ユニット

増設ユニットは、メインユニット1台当たり9台まで接続できます。

### ■形名

2 4 2 2 □ - □ - □ - □ - □  
1 2 3 4 5

#### 1 設定方式

記号	仕様
D	デジタル設定
S	ドライバ設定

#### 2 設定、出力

記号	仕様
1	HL設定リレー接点出力
2	HH設定リレー接点出力
3	LL設定リレー接点出力
4	HL設定オープンコレクタ出力
5	HH設定オープンコレクタ出力
6	LL設定オープンコレクタ出力

#### 3 ヒステリシス

記号	仕様
H0	0.5%以下:標準
H1	約1%
H2	約2%
H3	約3%
H4	約4%
H5	約5%

#### 4 動作ディレイ

記号	仕様
T0	無し:標準
T1	約1秒
T2	約2秒
T3	約3秒
T4	約4秒
T5	約5秒

#### 5 電源電圧

記号	仕様
A	AC100~240V
C	DC110V
9	DC 24V

## 共通仕様

形名	2411D 2421D 2422D	2411S 2421S 2422S
仕様	2桁デジタルスイッチ設定	ドライバ設定
設定方式	2桁デジタルスイッチ設定	ドライバ設定
設定精度	最大値の±0.5%以内	—
動作点の再現性	±0.1%以内	±0.1%以内
設定範囲	0~99%	0~100%
パワーオンディレイ	0.5~10秒可変 (電源投入時、一時出力停止、出荷時は0.5秒に設定)	
出力形式	リレー接点出力: 1トランスファ 接点容量: AC250V、0.5A (抵抗負荷) DC30V、2A (抵抗負荷) オープンコレクタ出力: DC50V、100mA (入力回路と絶縁)	
応答時間	DC入力 : 100ms以下 AC入力(実効値整流形) : 500ms以下 AC入力(整流形) : 200ms以下	
電源電圧許容範囲	AC電源: AC85~250V 50/60HZ DC電源: DC20~30V DC電源: DC90~170V	
消費電力	AC100~240V 6VA以下 DC110V 2.5VA以下 DC 24V 1.5VA以下	
動作周囲温度	0~50℃	
耐電圧	電気回路と外箱間 AC1500V、1分間	
絶縁抵抗	電気回路と外箱間 DC500Vにて100MΩ以上	
質量	約130g(専用ソケット: 約40g)	
付属品	専用ソケット (DINレール取付可能)	

# ディテクトリレー(警報設定器)2400シリーズ

## ■端子配列図

2411□-00~29  
2411□-40~50

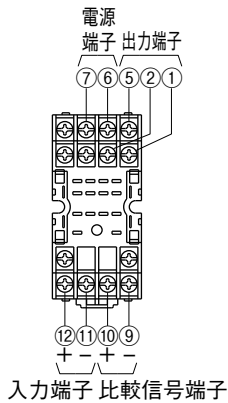

※供給電源がDCの場合電源端子の⑦が+、⑥が-となります。

2411□-70~74

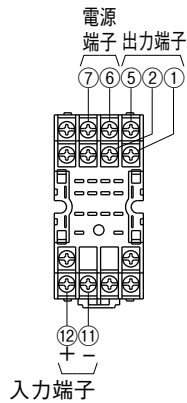

2421□

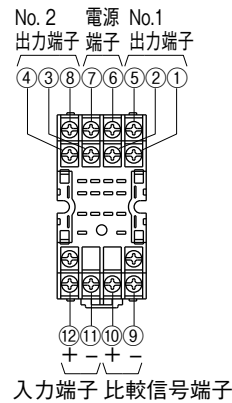

※比較信号端子は増設ユニット間の信号接続用端子です。  
(増設ユニットの接続図参照)

2422□

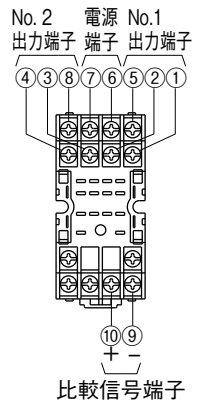

## ●出力端子

### ●リレー接点出力

2411□

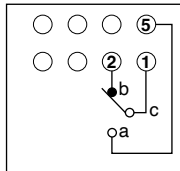

2421□・2422□

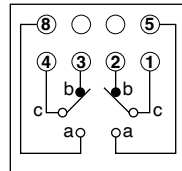

### ●オープンコレクタ出力

2411□

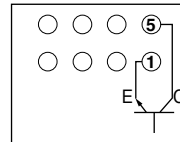

2421□・2422□

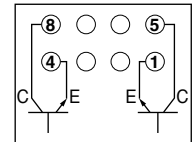

## ■増設ユニットの接続図

増設ユニットは、メインユニット1台当たり9台まで接続できます。

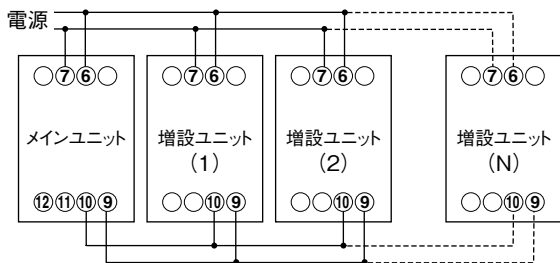

## ■壁取付寸法

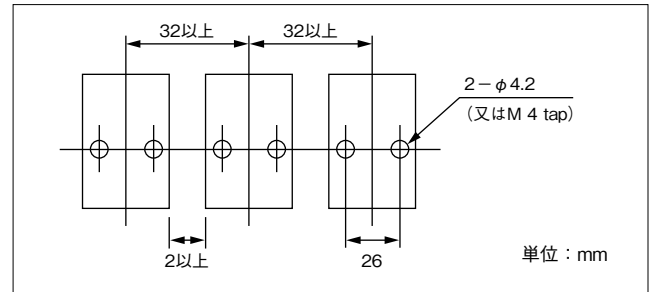

## ■外形図

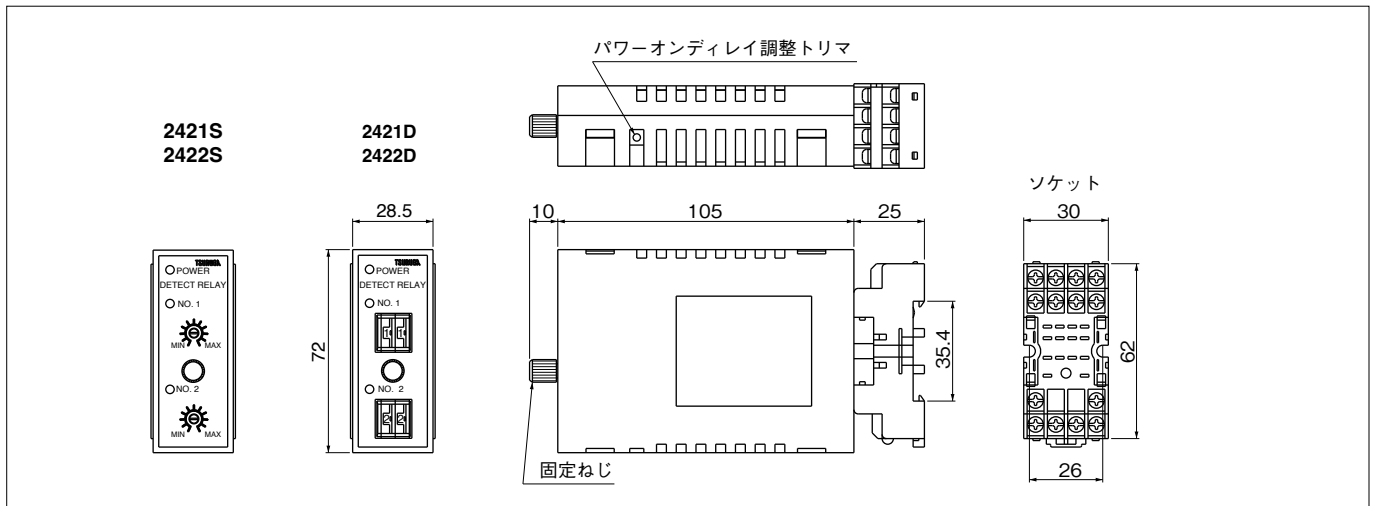

# 2601 Modbus変換器

---

Modbus コンバーター 2601 ..... 66

# Modbus コンバーター 2601



## ■特 長

- 入力アナログ4CH、デジタル5CH、出力2CHをネットワーク経由で監視・制御
- 通信仕様 Modbus TCPまたはModbus RTUをサポート
- アナログはマルチ入力 直流電圧・熱電対・測温抵抗体
- 取付はDINレールタイプ
- 端子台はユーロブロックタイプを採用(着脱式)

## ■形 名

2601-□  
1

## ■通信仕様

記号	仕 様
TCP	Modbus TCP 規格対応
RTU	Modbus RTU 規格対応

## ■入力仕様

### ●アナログ入力仕様

測定モード	入力抵抗	確 度	過大入力
1~5V	10MΩ以上	±(0.1% of rdg. + 5digit)	±60V
±100.00mV	1MΩ以上		
±1.5000V			
±5.0000V			
±50.000V	10MΩ以上		

精度：23℃±5℃、45~75%RHの状態規定 温度係数：±150ppm 使用温度範囲 -10~50℃で規定

測定モード	測温範囲	出力範囲	確 度
R	0~1600℃	-50~1750℃	±(0.3% of rdg. + 1℃)
K	-199~1200℃	-199~1350℃	
E	-199~900℃	-199~1050℃	
J	-40~750℃	-199~1250℃	
T	-199~350℃	-199~420℃	
B	600~1700℃	-20~1810℃	
N	-40~1200℃	-199~1350℃	±(0.2% of rdg. + 0.3℃)
Pt100Ω	-199.9~850.0℃	-199.9~870.0℃	

精度：23℃±5℃、45~75%RHの状態規定

TC 温度係数：±300ppm/℃ -10~50℃で規定 断線検出方式：検出電流10μA 測定毎に検出基準接点補償：±1℃ -10~50℃で規定 校正はJIS C-1602-2015年の各基準熱起電力mV入力  
 RTC 温度係数：±300ppm/℃ -10~50℃で規定 断線検出方式：配線抵抗検出方式 校正はJIS C-1604-2013年の各基準抵抗素子の抵抗値

### ●アナログ入力部

入力チャンネル数：4CH(チャンネル毎に測定モード選択可能)  
 チャンネル間絶縁：アナログ入力チャンネル間相互は絶縁  
 デジタル入出力部のNCOM間とは非絶縁  
 電源・通信間とは絶縁  
 更新周期：約2秒(500ms/CH)

### ●デジタル入出力部

入力チャンネル数：5CH  
 出力チャンネル数：2CH  
 チャンネル間絶縁：チャンネル間は非絶縁  
 電源・通信間は絶縁  
 入力レベル：H=DC10~24V L=DC0~3.8V IC=DC0.5mA  
 出力最大負荷：DC30V 30mA MAX  
 出力回路方式：NPNオープンコレクタ方式  
 スキャン周期：250ms

## ■通信仕様

### ●2601-TCP

プロトコル：Modbus TCP  
 インターフェース：Ethernet 10/100Base-TX  
 ポート番号：502  
 同時接続台数：1  
 最大同時接続チャンネル数：4

### ●2601-RTU

プロトコル：Modbus RTU  
 インターフェース：EIA RS-485準拠  
 データ長：8bit  
 パリティ：無し/奇数/偶数  
 ストップビット：1bit/2bit  
 通信速度：38400/19200/9600bps  
 伝送距離：500m以下  
 接続台数：31台以下

## ■一般仕様

供給電源：DC24V(±10%)  
 消費電力：約2.4VA  
 動作周囲温度：-10~50℃  
 保存温度：-10~60℃  
 質量：約330g  
 寸法：180(W)×45(D)×100(H)  
 実装方法：DINレール  
 端子台：ユーロブロックタイプ(着脱式)  
 表示：LED×3(POWER・ALARM・STATUS)  
 オーバー表示：ALARM LED 点滅  
 入力オープン：ALARM LED 点滅  
 分解能：電圧計 0.01~1mV  
 温度計 熱電対入力時1℃ 測温抵抗体入力時0.1℃  
 許容外部抵抗：熱電対入力 500Ω以下  
 測温抵抗体入力 1線当たり5Ω以下  
 AD変換部：ΔΣ変換方式  
 ノイズ除去率：ノーマルモード 50dB以上  
 コモンモード 110dB以上  
 設定保持：内蔵FLASHメモリによる(約10万回・10年保持)  
 耐電圧：電源-外箱間 AC1500V 1分間  
 電源-入力端子間 AC500V 1分間  
 絶縁抵抗：電源-外箱間 DC500V 100MΩ以上  
 電源-入力端子間 DC500V 100MΩ以上  
 付属品：DINレールアダプタ、取扱説明書  
 ユーティリティソフト(CD)  
 オプション品：初期設定用USBケーブル(5881-14-015)

## ■端子配列

### ●CN1 (デジタルIO電源)

番号	信号名	機能
1	GND	グラウンド
2	0V	電源(-)端子
3	+24V	電源(+ )端子
4	IN5	デジタル入力5
5	IN4	デジタル入力4
6	IN3	デジタル入力3
7	IN2	デジタル入力2
8	IN1	デジタル入力1
9	PCOM	P側 入出力コモン
10	OUT2	デジタル出力2(+)
11	OUT1	デジタル出力1(+)
12	NCOM	N側 入出力コモン

### ●CN2 (アナログ・マルチ入力)

番号	CH	信号名	機能		
			DC電圧	熱電対	測温抵抗体
13		T4→A	+	+	A
14	4	T4→B	-	-	B
15		S-B	シールド	シールド	B(S)
16		T3→A	+	+	A
17	3	T3→B	-	-	B
18		S-B	シールド	シールド	B(S)
19		T2→A	+	+	A
20	2	T2→B	-	-	B
21		S-B	シールド	シールド	B(S)
22		T1→A	+	+	A
23	1	T1→B	-	-	B
24		S-B	シールド	シールド	B(S)

### ●I/F (RS-485)

番号	信号名	機能
1	Term	終端抵抗
2	Term	終端抵抗
3	+	通信(+ )端子
4	-	通信(-)端子

適合電線 26-16 AWG /0.129-1.31sq  
剥きシロ 6-7mm  
締め付けトルク 0.34Nm

### ●I/F (Ethernet)

Ethernet規格 10/100Base-T X

## ■配線例

### ●2601-TCP

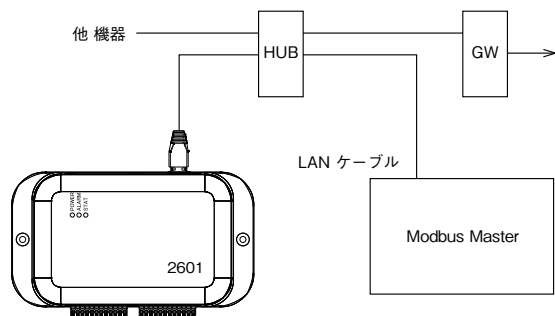

### ●2601-RTU

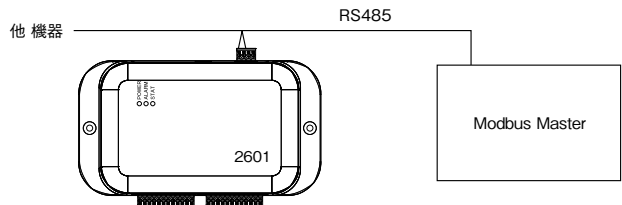

## ■外形

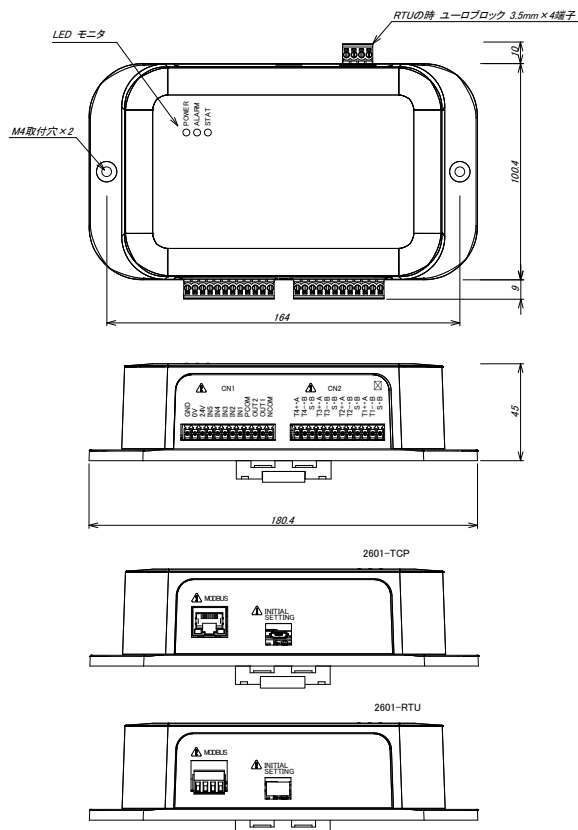

## ■使用例

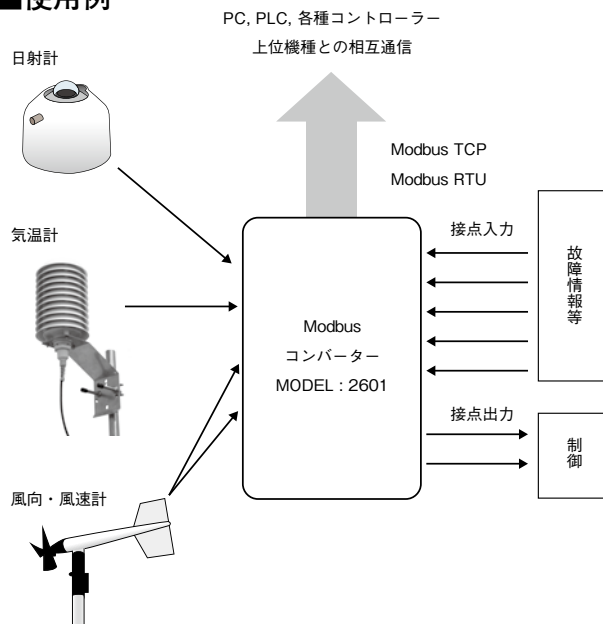

## 生産中止機種のお知らせ

’04年以降の生産中止機種は下記の通りです。

形名・名称	廃止時期	代替機種	主な相違点
7700シリーズ ラックタイプ変換器	04年4月	7200,7500 7600,7800各シリーズ プラグイン変換器	形状、入出力信号等の仕様が異なります。 カタログ、HPでご確認ください。
3832 オープンコレクタ変換器	04年4月	—	—
7401 高周波変換器	04年4月	—	—
7911 電力マルチ・トランスデューサ	04年12月	792M 電力マルチ・トランスデューサ	形状、入出力信号等の仕様が異なります。 カタログ、HPでご確認ください。
7601 モニター表示付温度変換器	09年3月	7222,7522,78TS 7532,78RS カップルトランスデューサ RTDトランスデューサ	
7900Aシリーズ 電力変換器	15年6月	7920シリーズ 省スペース電力変換器	
7581 アナログメモリトランスデューサ	16年3月	—	—
7582 ピークホールトランスデューサ	16年3月	—	—
7515 ルートトランスデューサ	16年10月	78FL ルートトランスデューサ	形状、入出力信号等の仕様が異なります。 カタログ、HPでご確認ください。
7576 パルスレートトランスデューサ	17年1月	—	—
7A12 DCトランスデューサ	17年12月	7212, 78VS, 7512 DCトランスデューサ	形状、入出力信号等の仕様が異なります。 カタログ、HPでご確認ください。
7A22 カップルトランスデューサ	17年12月	7222, 78TS, 7522 カップルトランスデューサ	
7A32 RTDトランスデューサ	17年12月	78RS, 7532 RTDトランスデューサ	
7514 リバーストランスデューサ	19年9月	78UDS リバーストランスデューサ	
7541 ACトランスデューサ	19年9月	7242,7542,7642, 78AC ACトランスデューサ	
7544 タコゼネトランスデューサ	19年9月	78TG タコゼネレー外トランスデューサ	
7564 レジスタンストランスデューサ	19年9月	—	
7572 パルストランスデューサ	19年9月	7672,78JPA パルストランスデューサ	形状、入出力信号等の仕様が異なります。 カタログ、HPでご確認ください。
7574 DC/パルストランスデューサ	19年9月	78AP DC/パルストランスデューサ	
75SN 電源なしアイソレータ	21年9月	—	—
75WDNY ディストリビュータ	21年9月	—	—
75GS ロードセルトランスデューサ	21年9月	—	—
75MT パルスアイソレータ	21年9月	—	—
75EP 超スローパルストランスデューサ	21年9月	—	—
75X リニアライザ	21年9月	—	—
75B 比率トランスデューサ	21年9月	—	—
75LS リミットトランスデューサ	21年9月	—	—
75FS 一次遅れトランスデューサ	21年9月	—	—
75CRS 等速応答トランスデューサ	21年9月	—	—
7800シリーズ ハーフサイズ変換器	21年9月	—	—
792M 電力用マルチトランスデューサ	23年4月	—	—
7513 高耐圧DCトランスデューサ	23年12月	—	—
7612T 2ch DCトランスデューサ	23年12月	—	—
2500シリーズ モニター表示付警報設定器	26年3月	—	—

### 1.保証期間

製品のご購入後またはご指定の場所に納入後1年間と致します。

### 2.保証範囲

上記保証期間中に当社側の責任と明らかに認められる原因により当社製品に故障を生じた場合は、故障品の交換または当社工場において無償修理を行います。

但し、次項に該当する場合は保証の範囲外と致します。

- ①カタログ、取扱説明書、仕様書などに記載されている環境条件の範囲外での使用
- ②故障の原因が当社製品以外による場合
- ③当社以外による改造・修理による場合
- ④製品本来の使い方以外の使用による場合
- ⑤天災・災害など当社側の責任ではない原因による場合

なお、ここでいう保証は、当社製品単体の保証を意味し、当社製品の故障により誘発された損害についてはご容赦いただきます。

### 3.製品の適用範囲

当社製品は一般工業向けの汎用品として設計・製造されておりますので、原子力発電、航空、鉄道、医療機器などの人命や財産に多大な影響が予想される用途に使用される場合は、冗長設計による必要な安全性の確保や当社製品に万一故障があっても危険を回避する安全対策を講じてください。

### 4.サービスの範囲

製品価格には、技術派遣などのサービス費用は含まれておりません。

### 5.仕様の変更

製品の仕様・外観は改善またはその他の事由により必要に応じて、お断りなく変更する事があります。

以上の内容は、日本国内においてのみ有効です。



# 主要カタログのご案内

ホームページを通じて、または、  
各営業所、販売店へご請求ください。



アナログ計器カタログ



デジタル計器カタログ



測定器カタログ



プロダクトガイド(製品一覧)



WBGT INSTRUMENTS  
熱中症警戒 暑さ指数測定器

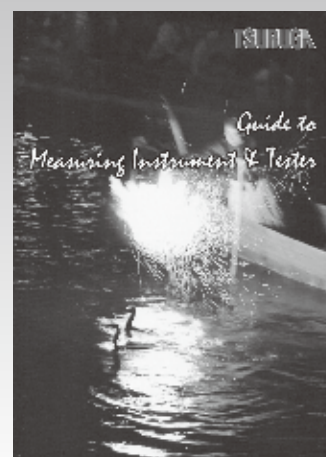

Measuring Instrument  
& Tester



計測器からシステムアップまで、信頼のトータルサポート

## 鶴賀電機株式会社

大阪営業部 〈〒558-0013〉  
大阪市住吉区我孫子東1丁目10番6号  
TEL.06(4703)3874(代) FAX.06(4703)3875

横浜営業部 〈〒222-0033〉  
横浜市港北区新横浜1丁目29番15号  
TEL.045(473)1561(代) FAX.045(473)1557

名古屋営業部 〈〒460-0015〉  
名古屋市中区大井町5番19号  
TEL.052(332)5456(代) FAX.052(331)6477

本 社 〈〒558-0041〉  
大阪市住吉区南住吉1丁目3番23号  
TEL.06(6692)7001(代) FAX.06(6692)7004

技術サポートセンター ☎ 0120-784646  
(受付時間：土日祝日除く 9:00~12:00 / 13:00~16:00)

ホームページURL <https://www.tsuruga.co.jp/>

●このカタログの内容は、2025年12月現在のものです。